



החברה הכלכלית מיסודה של עיריית טבריה בע"מ
מכרז פומבי מס' 2/2026
להפעלת פארק אקסטרים ופוד טראק במתחם פארק ברקו

החברה הכלכלית מיסודה של עיריית טבריה בע"מ
מכרז פומבי – מס' 2/2026
להפעלת פארק אקסטרים ופוד טראק בשצ"פ במתחם פארק ברקו

פרק א' - חוברת מסמכי המכרז הכלליים



החברה הכלכלית מיסודה של עיריית טבריה בע"מ
מכרז פומבי מס' 2/2026
להפעלת פארק אקסטרים ופוד טראק במתחם פארק ברקו

מכרז פומבי מס' 2/2026

החברה הכלכלית מיסודה של עיריית טבריה בע"מ ("החברה") מזמינה בזה להגיש לה הצעות לקבל הצעות להפעלת פארק אקסטרים ופוד טראק בשצ"פ במתחם פארק ברקו (להלן: "השירותים") לחברה, והכל כמפורט במסמכי המכרז וההסכם. מפרטי העבודות / השירותים, אופן ותנאי ביצועם, התמורה ותנאי תשלומה, ויתר תנאי ההתקשרות בין החברה לבין הזוכה במכרז, מפורטים במסמכי המכרז.

ניתן לעיין במסמכי המכרז, ללא תשלום, קודם לרכישתם, באתר האינטרנט של החברה בכתובת:

<https://www.calcalit-tverya.co.il/Pages/tenders.aspx>

ובאתר של עיריית טבריה שכתובתו www.tiberias.muni.il.

כנס מציעים – יתקיים ביום שלישי ה-3/2/2026 בשעה 12:00 בפארק ברקו בטבריה, במהלך הכנס, יורשו המציעים להעלות שאלות הבהרה והערות ביחס למתן השירות נשוא המכרז, נוכחות בכנס המציעים הינה חובה ומהווה תנאי סף להשתתפות המציע במכרז.

שאלות הבהרה יועברו לידי לכתובת הדוא"ל: elram@tiberias.muni.il עד ליום שלישי ה-10/2/2026 בשעה 12:00.

תשובות לשאלות הבהרה תפורסמנה עד ליום ה-15/2/2026 בשעה 12:00 באתר האינטרנט של החברה. באחריות כל מציע להתעדכן באתר האינטרנט של החברה לגבי כל מסמך הבהרות עד למועד האחרון להגשת הצעות. מציע לא יהיה רשאי לטעון כי לא היה מודע למסמך הבהרות אשר פורסם באתר האינטרנט של החברה.

ניתן לרכוש את מסמכי המכרז תמורת סך של 2,500 ₪ שלא יוחזרו בהעברה בנקאית לחברה, לבנק הבינלאומי-31. סניף טבריה 002 חשבון 409-179000.

את ההצעות יש להפקיד, במעטפות סגורות, נושאות ציון מספר "מכרז פומבי מס' 2/2026 להפעלת פארק אקסטרים ופודטראק בשצ"פ במתחם פארק ברקו" בלבד, ללא כל סימני זיהוי, במסירה אישית (לא לשלוח בדואר), בתיבת המכרזים שבמשרדי החברה ברחוב הירדן 100, בטבריה עד ליום תמישי ה-19/2/2026 בשעה 12:00 בצהריים בדיוק. הצעה שתוגש לאחר המועד הנ"ל תפסל ולא תובא לדיון.

אלרם חלפון, מנכ"ל
 החברה הכלכלית מיסודה של
 עיריית טבריה בע"מ

מועדים ונתונים רלבנטיים למכרז:

כנס מציעים – חובה ומהווה תנאי סף	ביום שלישי ה-3/2/2026 בשעה 12:00
מועד אחרון להגשת שאלות הבהרה	יום שלישי ה-10/2/2026 בשעה 12:00
תשובות לשאלות הבהרה יתפרסמו באתר החברה הכלכלית עד ליום	יום ראשון ה-15/2/2026 בשעה 12:00



החברה הכלכלית מיסודה של עיריית טבריה בע"מ
מכרז פומבי מס' 2/2026
להפעלת פארק אקסטרים ופוד טראק במתחם פארק ברקו

יום חמישי ה-19/2/2026 בשעה 12:00	מועד אחרון להגשת הצעות במשרדי החברה הכלכלית בתיבת המכרזים
2,500 ₪	מחיר רכישת מסמכי המכרז

החברה תהיה רשאית לשנות את המועדים המפורטים לעיל, בהתאם לצרכיה הבלעדיים. כל שינוי בלוח הזמנים ו/או הבהרות ו/או תשובות לשאלות יפורסמו באתר האינטרנט של החברה – באחריות כל מציע לבדוק את כלל הפרסומים לעניין המכרז.



החברה הכלכלית מיסודה של עיריית טבריה בע"מ
מכרז פומבי מס' 2/2026
להפעלת פארק אקסטרים ופוד טראק במתחם פארק ברקו

תכולת חוברת המכרז

מסמך א'	הוראות והנחיות למשתתפים
נספח 1	הצעת המציע
נספח 2	ערבות מכרז
נספח 3	תצהיר מטעם המשתתף בהתאם לחוק עסקאות גופים ציבוריים, תשל"ו-1976
נספח 4	תצהיר והתחייבות להיעדר ניגוד עניינים
נספח 5	הצהרה בדבר היעדר הרשעות
נספח 6	תצהיר ניסיון לפי תנאי הסף
נספח 7	אישור רו"ח לפי תנאי הסף
מסמך ב'	הסכם
נספח ב'1	מפרט השירותים ותנאי ההפעלה
נספח ב'2	תשריט המתחם, תיאור האטרקציה;
נספח ב'3	הוראות האחריות בנזיקין וביטוח (לרבות אישור קיום ביטוחים)
נספח ב'4	ערבות ביצוע
להלן ביחד ולחוד "מסמך/י המכרז" בהתאמה.	



החברה הכלכלית מיסודה של עיריית טבריה בע"מ
מכרז פומבי מס' 2/2026
להפעלת פארק אקסטרים ופוד טראק במתחם פארק ברקו

מסמך א'

1. רקע כללי;

- 1.1 החברה הכלכלית מיסודה של עיריית טבריה בע"מ (להלן: "החברה"), מזמינה בזאת הצעות להפעלת פארק אקסטרים ופודטראק בשצ"פ במתחם פארק ברקו, טבריה (להלן: "השירותים"), והכל בכפוף לאמור בתנאי המכרז ונספחיו.
- 1.2 פארק האקסטרים נרכש מחברת מתקני פסגות בע"מ (יוצר על ידי WALLTOPIA) (להלן: "היצרן"). הפארק מוקם בפארק ברקו בטבריה וכולל מספר מתחמים, ובהם קירות טיפוס, פארק חבלים, rollglider, מתקני משחק לילדים, קפיצה חופשית, במת אירועים. (להלן: "פארק האקסטרים" או "המתקן"). לכל מתחם בפארק האקסטרים ישנם דגשים אחרים להפעלה, ועל כן בהתאם להוראות כל דין ולכל האמור במסגרת מסמכי המכרז.
- 1.3 המתקן יוקם על ידי החברה. יצוין, כי פארק האקסטרים מצוי בשלבי הקמה מתקדמים.
- 1.4 **יודגש, כי תנאי להפעלת המתקן הינו השלמת ביצועו/בנייתו בפועל על ידי החברה עבור החברה ובכפוף לתקצוב הביצוע על ידי הגורמים הרלוונטיים. יובהר כי היה וביצוע הפארק לא יצא אל הפועל מסיבה כלשהי, הרי שמכרז זה והחזוזה שייחתם על פיו יהיו בטלים. יודגש, כי במקרה זה המפעיל/המציע הזוכה במכרז, לא יהיה זכאי לכל פיצוי ו/או שיפוי בהוצאות מכל סוג שהוציא עד לביטול החוזה.**
- 1.5 לחברה זכות להוסיף אלמנטים נוספים לפארק האקסטרים ו/או להגדיל ו/או להקטין ו/או לשנות ו/או להחליף אלמנטים קיימים, ולמציע הזוכה לא תהא כל טענה בגין כך לרבות לעניין הקטנת התשלומים על פי הצעתו. יחד עם זאת מובהר כי, ככל והחברה תבחר להוסיף השקעות בפארק או במתקנים, התמורה שיידרש המציע הזוכה לשלם, תוגדל בהתאם לסיכום בין החברה למפעיל לפני הוספת האלמנט או הגדלתו, בהיעדר סיכום, תוגדל התמורה בשיעור היחס בין ההשקעה הנוספת להשקעה המקורית שהשקיעו החברה ו/או עיריית טבריה (להלן: "העירייה") בפארק במועד מסירתו למציע הזוכה.
- 1.6 בנוסף, על המפעיל להציב על חשבונו ולהפעיל על פי כל דין במתחם פארק האקסטרים פודטראק לממכר מזון ושתייה (להלן: "הפודטראק").
- 1.7 תקופת ההתקשרות תהא למשך של 5 שנים מיום מתן צו התחלת עבודה ע"י המפעיל הזוכה, עם אופציה להארכה עד שנתיים נוספות.
- 1.8 יובהר ויודגש כי באחריות המפעיל הזוכה, ההפעלה והתחזוקה כמפורט **בנספח ב'1**.
- 1.9 בתוך כך מובהר, כי המפעיל הזוכה אחראי באופן בלעדי להסדיר על חשבונו מכל בחינה שהיא (תכנונית, מבנית, נגישות ומשפטית) על מנת לקבל את כל האישורים הנדרשים מכל רשות מוסמכת לצורך הפעלה של פארק האקסטרים והפודטראק על פי דין, לרבות: רישיון עסק, אישורי בטיחות והנדסה וכיוצא בזה.
- 1.10 מבלי לגרוע מהאמור לעיל, לצורך קבלת רישיון עסק בהתאם לחוק נדרש המפעיל הזוכה להגיש בקשה לרישיון הכוללת תכנית עסק, תיק בטיחות, פרשה טכנית, לצורך אישורם של מנהל ההנדסה בעירייה, שרותי הכבאות, המשטרה, אגף איכות הסביבה, נגישות ומשרד הבריאות וכל אישור נוסף שיידרש.
- 1.11 כמו כן, המפעיל הזוכה מתחייב לבצע על חשבונו את כל ההתאמות המתחייבות מדרישות הנגישות בהתאם לחוק שיוויזון זכויות לאנשים עם מוגבלויות ותקנותיו.

2. דמי הפעלה:



החברה הכלכלית מיסודה של עיריית טבריה בע"מ
מכרז פומבי מס' 2/2026
להפעלת פארק אקסטרים ופוד טראק במתחם פארק ברקו

2.1 על הזוכה לשלם לחברה דמי הפעלה בעבור הפעלת המתחם:

2.1.1 דמי הפעלה ישולמו לחברה מידי חודש.

2.1.2 דמי הפעלה החודשיים המינימאליים להצעה הינם כדלהלן:

שנה	דמי הפעלה חודשיים מינימאליים לא כולל מע"מ
שנה ראשונה	20,000 ₪
שנה שניה	20,000 ₪
שנה שלישית	25,000 ₪
שנה רביעית	25,000 ₪
שנה חמישית	25,000 ₪

או לפי 8% ממחזור המכירות השנתי של כל פעילות המפעיל במתחם האקסטרים לרבות הפודטראק, לפי הגבוה מבניהם.

בסוף כל שנת הפעלה ייערך תחשיב על ידי החברה לעניין 8% ממחזור המכירות השנתי, וככל שיתברר כי 8% אחוז ממחזור המכירות השנתי הינו גבוה מדמי הפעלה השנתיים ששולמו על ידי השוכר במהלך שנת הפעלה, מתחייב השוכר לשלם לחברה את ההפרש ביניהם, עד להשלמת הסך של 8% אחוז ממחזור המכירות השנתי.

מובהר בזאת כי הצעת המחיר הינה רק לגבי דמי הפעלה החודשיים הקבועים לעיל וכי לא תהיה בתמכרו התמחרות לגבי אחוז ממחזור המכירות השנתי אשר קבוע על 8%.

2.1.3 מובהר כי סכום זה אינו כולל תשלום ארנונה אשר ישולם על פי כל דין, ותשלום בעבור צריכת חשמל, מים, ביוב ורישוי עסקים ו/או כל תשלום אחר הנדרש מהמפעיל לשלם על פי כל דין והסכם.

3. מועד הגשת ההצעה ומקום הגשתה

3.1 את ההצעה על כל נספחיה ומסמכיה, כשהיא מלאה וחתומה על ידי המציע בשלמות וכראוי, יש לסגור במעטפה עליה יירשם "מכרז מס' 00/2026", ללא סימני זיהוי של המציע, ולהכניס לתיבת המכרזים הנמצאת בבניין החברה, וזאת לא **יאוחר מיום חמישי ה-19/2/2026 שעה 12:00** (לעיל ולהלן: "המועד האחרון להגשת ההצעות").

3.2 אין לשלוח את ההצעה בדואר ו/או בפקס ו/או בכל דרך אחרת. אין החברה אחראית להצעות שלא יהיו בתיבת המכרזים במעמד פתיחת ההצעות.

3.3 במקרה וההצעה תוגש ע"י יחיד, יחתום המציע תוך ציון שמו המלא וכתובתו ויצרף את חותמתו.

3.4 במקרה וההצעה תוגש ע"י תאגיד, תחתם ההצעה ע"י מורשי החתימה מטעם התאגיד בצירוף חותמת התאגיד, ויצרף אישור עו"ד או רו"ח על כשרותו לחתום בשם התאגיד, וכן בצירוף הוכחה של רישום התאגיד ורשימה מאושרת של מנהלים.

3.5 הגשת ההצעה מהווה ראייה חלוטה לכך שהמציע קרא את כל האמור במסמכי המכרז והחווה המצורף על נספחיו, הבין את האמור במסמכים אלה ונתן לכך את הסכמתו הבלתי מסויגת.



החברה הכלכלית מיסודה של עיריית טבריה בע"מ
מכרז פומבי מס' 2/2026
להפעלת פארק אקסטרים ופוד טראק במתחם פארק ברקו

3.6 תוקפה של ההצעה יהיה 90 ימים מהמועד האחרון להגשת ההצעות בהתאם לקבוע בהזמנה זו. החברה תהיה רשאית להודיע בכתב למציעים על הארכת תוקף ההצעות לתקופה/ות נוספת/ות שלא יעלו בסה"כ על 90 ימים נוספים.

4. הסתייגויות המציע מההצעה

4.1 מציע אינו רשאי לשנות את מסמכי המכרז בכל צורה שהיא, לרבות להוסיף להם, למחוק בהם, להסתייג מן האמור בהם או להתנות עליהם בדרך כלשהי.

4.2 למען הסר ספק, מובהר בזה כי בכל מקרה של שינוי, השמטה, התניה או תוספת שיעשה המציע במסמכי המכרז או כל הסתייגויות לגביהם בכל דרך וצורה שהיא, תהא החברה רשאית להפעיל את שיקול דעתה ולפעול בכל אחת מן הדרכים להלן: לראות בכך כשינוי מהותי במסמכי המכרז המביא לכדי פסילת הצעת המציע; לראות בכך כמהוות פגם טכני בלבד ו/או פגם אשר נעשה בהיסח הדעת ובתום לב ולדרוש מהמציע לתקן את ההסתייגויות, ובלבד שבתיקון כאמור אין כדי לשנות את מחיר ההצעה או פרט מהותי בה.

4.3 מובהר בזה כי הגשת ההצעה כמוה הסכמה מצד המציע לנוסח המכרז ולכל תנאי המכרז. המציע הזוכה לא יהא רשאי להעביר או להמחות כל זכות או חובה שחלה עליו על פי תנאי המכרז, וזאת ללא קבלת הסכמת החברה מראש ובכתב.

5. תשלום עבור ההשתתפות במכרז

5.1 כתנאי להשתתפות במכרז נדרש המציע לשלם סך **2,500 ₪** אשר ישולמו לפקודת החברה הכלכלית מיסודה של עיריית טבריה בע"מ, עבור מסמכי המכרז. סכום זה לא יוחזר. על המציע לצרף להצעתו העתק אישור על ביצוע התשלום עבור ההשתתפות במכרז.

6. כנס מציעים/קבלנים - חובה ומהווה תנאי סף

1.1 **כנס מציעים יתקיים ביום שלישי ה-3/2/2026 בשעה 12:00 במשרדי החברה, רחוב הירדן 100, בניין בית המעלות. מיד לאחר מכן יתקיים סיור מציעים באתר.**

1.2 נוכחות בכנס הקבלנים **חובה** ומהווה תנאי סף להגשת הצעות למכרז. המציעים נדרשים לצרף להצעתם את עותק פרוטוקול כנס המציעים אשר יפורסם באתר החברה כשהוא חתום על ידם.

1.3 מציע אשר לא יהיה נוכח בעצמו ו/או מי מטעמו הצעתו בכנס המציעים תיפסל על הסף.

1.4 מובהר למען הסר ספק כי במועד הגשת ההצעה מתחם פארק האקסטרים טרם הושלם ולפיכך מצהיר המציע, כי לא תהיינה לו כל טענות ו/או דרישות ו/או תביעות כלפי החברה ו/או מי מטעמה ו/או החברה, ביחס לפארק האקסטרים אליו מוגשת הצעה זו לרבות בגין הקמתו ו/או השלמתו ו/או פירוט המתקנים הכלולים בו ו/או כל נתון אחר אשר יש בו כדי להשפיע על פעילות המציע הזוכה.

1.5 על המציע לבקר באתר המיועד להפעלת פארק האקסטרים, לבחון את סביבתו, המצב המשפטי והתכנוני החל במקום, ולהשיג בעצמו ועל חשבונו את כל המידע שדרוש לו לשם הכנת והגשת ההצעה.

2. שאלות והבהרות נוספות

2.1 ככל שמשותף יבקש לקבל הבהרות ביחס לתנאי המכרז עליו להודיע על כך בכתב, וזאת לא יאוחר מתאריך _____ בשעה 12:00 לכתובת הדוא"ל: <mailto:asfshif@gmail.com>.
elram@tiberias.muni.il

2.2 תשובות החברה יפורסמו באתר האינטרנט של החברה. באחריות כל מציע להתעדכן באתר האינטרנט של



החברה הכלכלית מיסודה של עיריית טבריה בע"מ
מכרז פומבי מס' 2/2026
להפעלת פארק אקסטרים ופוד טראק במתחם פארק ברקו

- החברה לגבי כל מסמך הבהרות. מציע לא יהיה רשאי לטעון כי לא היה מודע למסמך הבהרות אשר פורסם באתר האינטרנט של החברה.
- 2.3 מודגש, כי לא תתקבל כל טענה מצד מציע כלשהו במכרז, כי הסתמך בהכנת הצעתו למכרז זה והגשתה לחברה, על תשובות שניתנו בעל פה על ידי גורם כלשהו בחברה.
- 2.4 החברה שומרת לעצמה את הזכות לבטל את המכרז ו/או לא לחתום על החוזה ו/או לא לבצעו. במקרה כזה, לא תהיה למשתתפים במכרז כל תביעה ו/או דרישה ו/או טענה מכל סוג שהוא.
- 2.5 כל הזכויות במסמכי המכרז שמורות לחברה והמשתתפים במכרז לא יהיו רשאים לעשות שימוש במסמכי המכרז, אלא לצורך הכנת והגשת ההצעה מטעמם במכרז זה.

3. אחריות והחזר הוצאות

- 3.1 החברה אינה נושאת בכל אחריות להוצאה או נזק שייגרמו למציע בקשר עם השתתפותו במכרז, לרבות בשל אי בחירת הצעתו כזוכה במכרז.
- 3.2 מבלי לגרוע מכלליות האמור לעיל, כל ההוצאות מכל סוג שהוא הכרוכות בהכנת ההצעה למכרז והוצאות הכרוכות בהשתתפות במכרז תחולנה על המשתתף במכרז, אשר לא יהא זכאי לקבלת החזר הוצאות מכל סוג שהוא בגין השתתפות במכרז.
- 3.3 החברה רשאית לדחות כל אחד מן המועדים הקבועים במסמכי המכרז, לרבות מועד ההגשה, ככל שתמצא לנכון ואף מספר פעמים, בהודעה שתישלח בכתב לכל המציעים. אין באמור בסעיף זה כדי להבטיח הענקת אורכה להגשת הצעות.
- 3.4 החברה אינה מתחייבת לקבל את ההצעה הנמוכה ביותר, חלק ממנה או כל הצעה שהיא, והחברה שומרת לעצמה את הזכות לקבל את הצעה כולה או מקצתה ואף לדחות ולפסול את כל ההצעות.
- 3.5 ידוע למציע כי אין בזכיית המציע כדי לחייב את החברה למסור לו את מלוא היקף השירותים, והחברה תהא רשאית לבצע את העבודות ו/או השירותים נשוא מכרז זה בעצמה או באמצעות אחרים ובתוך כך תהא רשאית לפצל את זכיית המציע בין המציעים האחרים בהתאם לטיב העבודה ו/או אזור ביצועה, והדבר נתון לשיקול דעתה הבלעדי של החברה ולמציע הזוכה לא תהיה כל טענה ו/או תביעה בגין זאת.
- 3.6 לבית המשפט **השלום בטבריה ומחוזי צפון** תהא סמכות שיפוטית ייחודית ובלעדית בכל הקשור למכרז זה.

4. תנאי סף ביחס לכלל המציעים;

- רשאים להשתתף במכרז ולהגיש הצעות רק מציעים העונים על כל דרישות המכרז, ואשר מתקיימים בהם, **במצטבר**, כל הדרישות והתנאים המפורטים להלן:
- 4.1 המציע הינו עוסק מורשה או תאגיד פעיל בישראל הרשום על פי דין בעת הגשת הצעתו למכרז.
- 4.2 מציע אשר נציג מטעמו השתתף בכנס הקבלנים.
- 4.3 מציע אשר שילם דמי השתתפות למכרז.
- 4.4 המציע צירף להצעתו ערבות בנקאית בלתי מסויגת (אוטונומית) לטובת המזמינה בנוסח האמור **בנספח 2** (להלן: "**ערבות המכרז**") כדלהלן:
- 4.4.1 ערבות המכרז תהיה בתוקף **90 יום** (כולל).
- 4.4.2 ערבות המכרז תהיה על סך של **20,000 ₪** (**עשרים אלף שקלים חדשים**) ותיועד להבטחת קיום



החברה הכלכלית מיסודה של עיריית טבריה בע"מ
מכרז פומבי מס' 2/2026
להפעלת פארק אקסטרים ופוד טראק במתחם פארק ברקו

ההצעה וקיום תנאי המכרז.

- 4.5 המציע הינו בעל ניסיון במשך שלוש שנים רצופות לפחות, החל משנת 2020, בהפעלה של מתחם מסוג פארק חבלים בגובה של 10 מטרים לפחות, אשר כולל מספר מתקנים נוספים (כגון אומגה, קיר טיפוס, בולדר, קפיצה חופשית וכו').
- 4.6 המציע הינו בעל מחזור כספי מצטבר של לפחות תשעה (9) מיליון ש"ח כולל מע"מ בין השנים 2022-2024.

5. על המשתתף לצרף להצעתו את המסמכים המפורטים להלן:

- 5.1 צילום ת.ז./ אישור על רישום השותפות/ העתק תעודת התאגדות – לפי העניין.
- 5.2 אישור חתום ע"י עו"ד/רו"ח בדבר מורשי חתימה מטעם המשתתף.
- 5.3 תעודת עוסק מורשה לפי חוק מס ערך מוסף, תשל"ו – 1975.
- 5.4 אישור על ניהול פנקסים כחוק בהתאם לחוק עסקאות גופים ציבוריים, תשל"ו – 1976.
- 5.5 אישור על דיווח הכנסות לרשויות המס בהתאם לחוק עסקאות גופים ציבוריים, תשל"ו – 1976.
- 5.6 תצהיר המעיד על עמידה בתנאי הסף 9.5 לעיל, כולל מספרי טלפון ליצירת קשר עם גורמים רלוונטיים בפרויקט, בנוסח המצורף **כנספה 6** מאומת על ידי עו"ד כדין. תצהיר זה ישמש גם לניקוד איכות.
- על המציע לצרף להצעתו אסמכתאות המעידות על עמידתו בתנאי סעיף 9.5 (חווה התקשרות עם ספקים פרסומיים).
- 5.7 מסמכים המעידים על עמידה בתנאי הסף לרבות מסמכים המעידים על ניסיון קודם מוכח של המציע, וכל אישור שנדרש לצורך הוכחת ניסיונו, לרבות המלצות.
- 5.8 תכנית עסקית לניהול והפעלת הפארק. הכוללת, בין היתר, רשימת לקוחות פעילים, מצבת כ"א, השקעות צפויות, תכנים, חוגים, סדנאות, תכנית שיווק וקידום מכירות וכו' מתומחרת. מובהר בזאת, כי החברה תהיה רשאית להוסיף אלמנטים מיתוגיים לפי שיקול דעתה הבלעדי.
- 5.9 תכנית שירות לקוחות הכוללת מוקד מידע, מערכת רכישת כרטיסים אינטרנטית, מערכת משוב לקוחות ומחלקת שירות לקוחות.
- 5.10 גיליון תביעות עדכני משנת 2020
- 5.11 הצעת המציע חתומה בנוסח המצ"ב **כנספה 1**.
- 5.12 ערבות בנקאית אוטונומית בנוסח המצ"ב **כנספה 2**.
- 5.13 תצהיר מטעם המשתתף בהתאם לחוק עסקאות גופים ציבוריים, תשל"ו-1976 בנוסח המצ"ב **כנספה 3**.
- 5.14 הצהרה בדבר העדר קרבה להנהלה הבכירה של הרשות או לחבר החברה וכן לחתום על התחייבות בדבר העדר ניגוד עניינים בהתאם לנוסח המצ"ב **כנספה 4**.
- 5.15 המציע, באמצעות בעל השליטה בו או מורשה החתימה מטעמו, ימציא תצהיר בדבר היעדר כתבי אישום, הרשעות בעבירות שיש עמן קלון ו/או עבירות פיסקאליות, מין, ובכל עבירות אשר יש קשר בינו, ישיר או עקיף, למתן השירותים ו/או העבודות כדוגמת אלה נשוא מכרז זה, לרבות עבירות בתחום התכנון ובניה, בהתאם לנוסח התצהיר המצ"ב **כנספה 5**.
- 5.16 אישור רו"ח המעיד על עמידתו בתנאי הסף הקבוע בסעיף 9.6 בהתאם לנוסח האישור המצ"ב **כנספה 7**.



החברה הכלכלית מיסודה של עיריית טבריה בע"מ
מכרז פומבי מס' 2/2026
להפעלת פארק אקסטרים ופוד טראק במתחם פארק ברק

- 5.17 העתק קבלה / שובר רכישת מסמכי המכרז.
- 5.18 פרוטוקול מפגש הבהרות חתום ע"י המשתתף, ככל שהתקיים, וכל מסמכי התשובות לשאלות הבהרה שנמסרו למשתתף, ככל שנמסרו, כשהם חתומים על ידי המשתתף.
- 5.19 ההסכם המצורף למסמכי המכרז - על המשתתף למלא את פרטיו כנדרש בדף הראשון להסכם, לחתום בתחית כל עמוד בצרוף חותמת וכן חתימה מלאה (שם + חתימה והותמת) בדף החתימות בתוספת אישור חתימה ע"י עו"ד/רו"ח.
- 5.20 יתרת כל מסמכי המכרז כשכל דף מהם חתום ע"י המשתתף בשוליו, בצרוף חותמת.

6. הליך השלמת פרטים ובירור פרטים

- 6.1 ועדת המכרזים תהא רשאית לדרוש מכל אחד מן המציעים, לאחר שלב הגשת ההצעות למכרז, להשלים מידע ו/או אישורים ו/או מסמכים חסרים, תוך זמן נקוב, לרבות ובין היתר, לצורך בחינת עמידתו של המציע, בתנאי סף, והכל על פי שיקול דעתה הבלעדי. על המציע יהא להשלים את החסר והנדרש במסגרת הזמן אשר הוקצב לו.
- 6.2 לפני בחירת הזוכה במכרז וכחלק מהליך בחירתו, החברה תהיה רשאית להזמין את המציעים, על פי שיקול דעתה הבלעדי, כולם או מקצתם, לצורך בירור פרטים בדבר הצעתם, לרבות קבלת הסברים ביחס למסמכים או מידע אשר הוגשו בהצעת המציע, הרלוונטיים לצורך קבלת החלטה ביחס לטיב הצעת המציע לרבות הוכחת יכולת עמידתו של המציע בתנאי הסף.
- 6.3 על אף האמור לעיל, אין החברה מתחייבת לקבל הצעה חסרה במסמכים או המידע הנדרש למסמכי המכרז, וכן הצעה הכספית הנמוכה ביותר או כל הצעה שהיא והחברה רשאית לבטל את המכרז מכל סיבה שהיא.

7. אופן בדיקת ההצעות;

- 7.1 המציע ינקוב בטופס הצעתו במסמך "**הצעת המציע" (נספח 1)** את דמי ההפעלה החודשיים אשר ישלם לעירייה.
- 7.2 המציע הזוכה יקבע על פי הציון המשוקלל הגבוה ביותר, המשלב את מרכיב האיכות ואת מרכיב הכסף.
- 7.3 **שלב א' – בדיקת עמידה בתנאי סף:**
 בשלב זה תבדוק וועדת המכרזים את ההצעות והמסמכים שהוגשו ע"י המציעים. בשלב זה וועדת המכרזים תפסול מציעים אשר אינם עומדים בתנאי הסף כפי שהוגדרו במכרז זה. במידה וועדת המכרזים תחליט כי נדרשת הבהרה מהמציע רשאית היא לעשות כן.

7.4 שלב ב' – ניקוד:

7.4.1 מרכיב האיכות (עד 50 נקודות):

לצורך ניקוד מרכיב האיכות תמונה וועדה מקצועית על ידי מנכ"ל החברה אשר יעמוד בראש וועדה זו, והיא תמליץ לוועדת המכרזים על ניקוד האיכות על פי הפרמטרים בטבלה להלן (להלן: "**הוועדה המקצועית**").

הוועדה המקצועית תנקד את מרכיב האיכות ע"פ מסמכי המציע וכן התרשמות כללית מהמציע ומניסיונו. הוועדה המקצועית שומרת לעצמה את הזכות לפנות לממליצים ו/או לרשויות מקומיות ו/או חברות כלכליות על מנת לקבל חו"ד על המציע.

ניקוד מקסימאל	תיאור הפרמטר	פרק
1		ק



החברה הכלכלית מיסודה של עיריית טבריה בע"מ
מכרז פומבי מס' 2/2026
להפעלת פארק אקסטרים ופוד טראק במתחם פארק ברקו

24 נק'	ניסיון המציע – ניסיון בהפעלת מתקן מן הסוג הנדרש בתנאי הסף במשך שלוש שנים רצופות ומעלה החל משנת 2020 יזכה את המציע ב-8 נק' לכל מתקן ועד 24 נק' מקסימאלי.	1.
20 נק'	המלצות חיוביות – על כל המלצה חיובית על המציע בהפעלת פארק חבלים יקבל המציע 5 נק'. מקסימום ניקוד לקריטריון זה 20 נק'. לא תתקבל יותר מהמלצה אחת ביחס לאותו מזמין.	2.
32 נק'	איכות התוכנית העסקית, תכנית השיווק וקידום המכירות כאמור – 12 נק' מגוון מקורות הכנסה הכוללים ניסיון <u>בהפעלת חוגים לילדים</u> <u>ו/או לנוער</u> , <u>ו/או פעילויות גיבוש לחברות/קבוצות (בסגנון ODT)</u> , <u>ו/או קייטנות</u> - 10 נק' צפי הכנסות מקסימלי (ריאלי) החל משנה ג' – 10 נק'	3.
14 נק'	מחזור עסקי - מציע בעל המחזור העסקי הגדול ביותר בשנים 2022-2024, יקבל ניקוד מקסימאלי והמציעים אחריו יקבלו ניקוד יחסי. על פי תצהיר רו"ח – נספח 6	4.
10 נק'	רקע ביטוחי – ללא רקע בתביעות-10 נק'. עבר תביעות יגרור הפחתת 2 נק' בעבור כל תביעה. יש לספק גיליון תביעות עדכני משנת 2020.	5.
10 נק'	שעות ימי פעילות מורחבות מעבר למינימלי הנדרש במכרז	6.
100 נק'	סה"כ	

7.4.2 הצעת המחיר (עד 50 נקודות):

וועדת המכרזים תנקד את הצעת המחיר כאשר ההצעה הגבוהה ביותר של דמי ההפעלה החודשיים של השנה הראשונה להפעלה תזכה בניקוד המקסימאלי וההצעות הבאות בתור ינוקדו באופן יחסי.

7.4.3 החברה תהיה רשאית להכריז על כשיר ראשון, כשיר שני וכן הלאה, למקרה בו הכשיר שהוכרז כזוכה לא מילא את תנאי זכייתו כיאות.

7.5 מוסכם ומפורש כי הצעת המחיר של המציע אינה מהווה התחייבות מצד החברה להזמין את השירותים נשוא המכרז בהיקף כלשהו ובכלל.



החברה הכלכלית מיסודה של עיריית טבריה בע"מ

מכרז פומבי מס' 2/2026

להפעלת פארק אקסטרים ופוד טראק במתחם פארק ברקו

7.6 ככל שיתברר ומועמד לזכייה הינו מציע אשר לחברה ניסיון רע עמו בגין התקשרות קודמת או נודע לחברה כי בהתקשרות קודמת אשר ביצע המציע ברשות אחרת קיים חוסר שביעות רצון מטיב השירות אשר ניתן על ידי המציע בעבר, לרבות מעורבותו בהליכים משפטיים אשר ננקטו נגדו ו/או הופסקה התקשרות עמו מצד מזמינים אחרים בשל חוסר שביעות רצון, תהא החברה רשאית לשקול זאת במסגרת שיקוליה ולהעדיף מציע אחר, אף אם הצעתו תהא נמוכה מזו של המציע אשר לחברה סבור כי קיים חשש לניסיון רע עמו, וזאת מנימוקים שיירשמו ובכפוף לשימוע אשר ייערך למציע בעל ההצעה הזולה.

8. התקשרות עם הזוכה

8.1 משא ומתן עם הזוכה

8.1.1 הכרזה על הזוכה תהא בכפוף להמצאת כל המסמכים הדרושים לצורך הוכחת יכולתו של הזוכה לעמוד בתנאי ההתקשרות כמפורט לעיל. ואולם, אף אם נבחרה הצעתו של מציע כזוכה במכרז בהחלטה סופית ופורמלית של ועדת המכרזים, תהא החברה רשאית לנהל עם המציע משא ומתן ביחס להנחה הרשומה בהצעתו.

8.1.2 על אף האמור, החברה תהא רשאית גם לאחר קביעת הזוכה במכרז, לחזור בה מן ההזמנה ולא להתקשר עם אף אחד מן המציעים לרבות המציע אשר הצעתו נקבעה כזוכה במכרז, ולא להתוודע על החוזה כלל. הודעה על החלטה כאמור והנימוקים לה יימסרו למציע, מוקדם ככל האפשר בניסיון העניין.

8.1.3 מובהר בזה, ככל שחזרה בה החברה מההזמנה נשוא המכרז דגן לא תישא החברה בכל אחריות להוצאה או לנזק שייגרמו למציע הזוכה או למי מן המציעים בקשר עם קביעתו כזוכה במכרז ו/או בקשר עם השתתפותו במכרז, לפי העניין והמציע מוותר בזאת על כל טענה בדבר פיצוי או שיפוי או החזר כספים כלשהם.

8.2 התחייבות והמצאת אישורים מטעם הזוכה

8.2.1 מציע אשר יקבל הודעת זכייה במכרז יידרש לחתום חוזה (בנוסח המצורף בפרק ב' למסמכי המכרז) ולהמציא את יתר המסמכים הדרושים, לצורך זכייתו במכרז תוך 10 ימים מהיום בו נודע לו על זכייתו, כגון:

8.2.1.1 אישור קיום ביטוחים כמפורט בנספח ב'3 להסכם.

8.2.1.2 ערבות ביצוע כמפורט בנספח ב'4 להסכם.

9. עיון בהצעת הזוכה

9.1 החברה תעמיד לעיון המציעים, על פי בקשה שתוגש בכתב, את ההצעה הזוכה במכרז. מציע אשר סבור שהצעתו כוללת נושאים אשר יש בהם סוד מסחרי או מקצועי יציין את אותם נושאים במפורש בעת הגשת הצעתו, ינמק את טענתו באופן מפורט וועדת המכרזים תשקול את עמדתו אם וכאשר יתעורר הצורך בכך.

9.2 מובהר בזה, כי שיקול הדעת המוחלט וההחלטה הסופית בעניין חשיפת סוד מסחרי או מקצועי, מסורה בידי ועדת המכרזים, אשר אינה כפופה לסיווג אשר ביצע או יבצע המציע.

9.3 סימון נושא או נושאים בהצעתו כסוד מסחרי או מקצועי בידי מציע מהווה הסכמה מצד אותו מציע לראות נושא זה או נושאים אלו כסוד מסחרי או מקצועי גם בהצעות המציעים האחרים למכרז זה.

10. שינויים בהיקף ההתקשרות

10.1 למען הסר ספק מובהר, כי אין בזכייה במכרז זה כדי להבטיח למי מהמציעים כי החברה תמסור לידיו עבודות ותזמין ממנו שירותים כלשהם ו/או בהיקף כלשהו, ומכרז זה אינו יוצר כלפי הזוכים כל התחייבות של החברה.

10.2 למען הסר ספק, מובהר כי החברה, על פי שיקול דעתה המקצועי והבלעדי, תהא רשאית לערוך הליך תחרותי נוסף לצורך מסירת מטלה כלשהי למי מבין הזוכים ו/או שלא לפנות לזוכים לצורך ביצוע מטלה כלשהי, ובמקום זאת לפרסם מכרזים ו/או לערוך הליכים תחרותיים אחרים בקשר עם ביצועה של מטלה



החברה הכלכלית מיסודה של עיריית טבריה בע"מ
מכרז פומבי מס' 2/2026
להפעלת פארק אקסטרים ופוד טראק במתחם פארק ברקו

כלשהי אשר יכולה הייתה להיות מבוצעת במסגרת מכרז זה, או להתקשר עם כל גורם אחר לצורך כך, הכול בהתאם להוראות הדין.

11. שונות

- 11.1 בכל אופן, אין החברה מתחייבת לקבל את ההצעה הכספית הנמוכה ביותר או כל הצעה שהיא והחברה תהא רשאית לבטל את המכרז מכל סיבה שהיא.
- 11.2 החברה תהיה רשאית לדחות הצעות של מציעים אשר לא עומדים בדרישות המכרז.
- 11.3 המציע יבצע בעצמו את כל העבודות נשוא המכרז, אלא אם כן הותר למציע במפורש אחרת על ידי החברה מראש ובכתב העסקת קבלני משנה תתאפשר בהתאם להוראות ההסכם.
- 11.4 החברה רשאית לפסול הצעה שהיא בלתי סבירה, או הצעה המותנית בתנאים, או הצעה שאין בה התייחסות מפורטת לסעיף מסעיפי המכרז.
- 11.5 החברה רשאית לבטל את המכרז אם תוגש הצעה אחת בלבד מכל סיבה שהיא ועל פי שיקול דעתה הבלעדי וכן רשאית החברה שלא להכריז על זוכה אם תמצא כי אף זוכה אינו מתאים ואינו עונה על ציפיותיה.
- 11.6 מבלי לגרוע מהוראות מכרז זה, ועדת המכרזים תהא רשאית מנימוקים שירשמו, ועל פי שיקול דעתה הבלעדי, להבליג על פגמים טכניים כהגדרתם על פי דיני המכרזים, אם מצאה כי החלטה זו משרתת באופן מרבי את טובת הציבור ובלבד שאין בכך כדי לסכל את תכלית ומטרות המכרז, על דרישותיו.
- 11.7 אין מסירת עבודה נשוא מכרז זה מקנה למציע זכות יתר ביחס לשלבים נוספים ועבודות נוספות בפרויקט במקום הנ"ל, אולם המזמין שומר לעצמו את הזכות למסור את המשך העבודה לזוכה, מבלי שיוטלו עליו כל מגבלות ביחס להיקף התוספת והרחבתה.
- 11.8 מובהר בזה כי כל הזכויות הקנייניות בקשר עם מסמכי המכרז שייכות לחברה והינם רכושה הבלעדי, הם מושאלים למציע בתשלום לשם הכנת ההצעה והגשתה ועליו להחזירם למזמין עד המועד האחרון להגשת ההצעות, בין אם יגיש הצעה ובין אם לא. אין המציע רשאי להעתיקם או להשתמש בהם לשום מטרה אחרת.
- 11.9 החברה תהא רשאית שלא לבצע את העבודות ו/או את חלקן, ולבטל את המכרז או לדחותו בכל עת ולסיים את ההתקשרות עם הקבלן, לפי העניין, על פי שיקול דעתה הבלעדי ובהתאם לכלל הדין.

בכבוד רב,

החברה הכלכלית מיסודה של עיריית טבריה בע"מ



החברה הכלכלית מיסודה של עיריית טבריה בע"מ
מכרז פומבי מס' 2/2026
להפעלת פארק אקסטרים ופוד טראק במתחם פארק ברקו

נספח 1

הצעת המציע

לשון יחיד משמעה גם לשון רבים ולהיפך, ולשון זכר משמעה גם לשון נקבה

אני הח"מ

תיבה זו תמולא ע"י מציע שהוא עוסק מורשה:
שם פרטי _____ שם משפחה: _____ ת.ז. _____

תיבה זו תמולא ע"י מציע שהוא תאגיד (חברה / עמותה / שותפות רשומה):
שם התאגיד: _____ ח.צ./ח.פ./ע.ר _____
מורשה חתימה: _____ (שם + שם משפחה) ת.ז. _____
מורשה חתימה: _____ (שם + שם משפחה) ת.ז. _____
*חתימה בשם תאגיד תעשה ע"י מספר מורשי החתימה המינימאלי הדרוש לחיוב התאגיד

- הנני מצהיר בזאת כי קראתי בעיון את כל מסמכי המכרז שבנדון, דהיינו: ההוראות למשתתפים, נוסח ההסכם וטופס הצעת המשתתף, הבנתי את כל התנאים והדרישות הנדרשים מאת המשתתפים במכרז זה, בדקתי ושקלתי כל דבר העשוי להשפיע על קביעת מחיר הצעתי.
- אני מצרף את נספח זה בשלמותו כפי שהומצא לי על ידי החברה הכלכלית מיסודה של עיריית טבריה בע"מ כשהוא חתום על ידי, כמו כן חתימתי זו מהווה ראיה להתחייבות מצדי לקבל עלי כל תנאיה של חוברת המכרז על נספחיה בשלמותה לרבות ההסכמים המצורפים לה, כפי שהומצאה לי על ידי החברה.
- אני מצהיר כי הבנתי את תנאי המכרז ואין לי ולא יהיו לי כל טענות באשר לצפי הכנסות/רווחים וכיוצ"ב ואהיה מחויב לשלם לחברה את דמי ההפעלה ו/או לבצע את הפעילות מבלי קשר לגובה ההכנסות ו/או הרווחים שלי אני מצהיר בזאת כי הזכות הניתנת לי הינה להפעיל את הפעילות ו/או את המתחם וכי מלבד הרשות להפעיל את המתחם ו/או הפעילות, לא ניתנת לי כל זכויות מעבר לכך ואין במתן הזכות כדי להקנות לי כל זכויות במתחם.
- אני מאשר כי קראתי היטב את כל תנאי השימוש וההיתר במכרז ואני מתחייב לקיימם כלשונם ללא כל סטייה.
- ידוע לי כי סטייה מתנאי השימוש תקנה למזמין זכות מידית לביטולה של ההתקשרות ולסילוק יד ללא כל הודעה מוקדמת.
- ידוע לי כי אהיה כפוף לקבלת הנחיות מאת החברה הכלכלית לפיתוח טבריה.
- ידוע לי כי הצעתי הנה אישית ולא אוכל להמחות זכותי, באופן מלא או חלקי, וכן לא לשעבד או להעביר אותה, בכל דרך (לרבות במכירת יותר מ-49% ממניות החברה) לכל גורם אלא בהסכמה של החברה מראש ובכתב.
- ידוע לי כי עלי להמציא לידי החברה אישור קיום ביטוחים, ערבות ביצוע ורישיון עסק ולעמוד בכל התנאים הנדרשים בהתאם לקבוע ברישיון העסק על פי כל דין לצורך קיום הדרוש על פי תנאי המכרז, לרבות יישום חוק רישוי עסקים, תשכ"ח – 1968 והחלטות רישוי עסקים על פיו וכל הוראת דין מחייבת.
- בהתאם לאמור לעיל, הצעת המחיר מטעמי במכרז הינה כדלהלן :

שנה	דמי הפעלה חודשיים מינימאליים לא כולל מע"מ	הצעת המציע
שנה ראשונה	20,000 ₪	, _____ %
שנה שניה	20,000 ₪	
שנה שלישית	25,000 ₪	
שנה רביעית	25,000 ₪	



החברה הכלכלית מיסודה של עיריית טבריה בע"מ
מכרז פומבי מס' 2/2026
להפעלת פארק אקסטרים ופוד טראק במתחם פארק ברקו

שנה חמישית	25,000 ₪	ובמילים: _____ אחוזים תוספת על דמי ההפעלה החודשיים המינימאליים
------------	----------	--

הסכום יוצמד בתום כל שנת הפעלה, למדד המחירים לצרכן אשר יפורסם ב- 15.1 בכל שנה.

או לפי 8% ממחזור המכירות השנתי של כל פעילות המפעיל במתחם האקסטרים לרבות הפודטראק, לפי הגבוה מביניהם.

בסוף כל שנת הפעלה ייערך תחשיב על ידי החברה לעניין 8% ממחזור המכירות השנתי, וככל שיתברר כי 8% אחוז ממחזור המכירות השנתי הינו גבוה מדמי ההפעלה השנתיים ששולמו על ידי השוכר במהלך שנת ההפעלה, מתחייב השוכר לשלם לחברה את ההפרש ביניהם, עד להשלמת הסך של 8% אחוז ממחזור המכירות השנתי.

מובהר בזאת כי הצעת המחיר הינה רק לגבי דמי ההפעלה החודשיים הקבועים לעיל וכי לא תהיה במכרז התמחרות לגבי אחוז ממחזור המכירות השנתי אשר קבוע על 8%.

10. ידוע לי כי אדרש לאשר מראש ובכתב אל מול החברה את גובה דמי השימוש במקנים. תינתן הנחה של לפחות 50% לתושבי טבריה.

דמי השימוש יכללו: הדרכה וליווי ככל הנדרש על ידי צוות המפעיל, ציוד הנדרש לבטיחות המשתמש כגון רתמה וקסדה וכיוצ"ב.

11. כמו כן מובהר כי דמי ההפעלה ישולמו לחברה במלואם והמציע הזוכה אינו רשאי להפחית מהם כל תשלום בו יישא לצורך ביצוע כלל התחייבויותיו. המציע הזוכה יישא בעצמו ועל חשבונו בכל תשלום הכרוך ו/או הנובע מהפעלת הפארק והפודטראק וביצוע התחייבויותיו לרבות תשלום ארנונה, מים, חשמל, העסקת שומר, עובדי ניקיון, תחזוקת הפודטראק וכל מבנה אחר בשטח המתחם, ביטוחים, שכר כ"א, וכן כל ההוצאות והתשלומים השוטפים שיחולו באחריות ועל חשבון המציע בלבד.

ולראיה באתי/נו על החתום:

כתובת המשתתף

מס' ת.ז./פ.ח./צ.

שם המשתתף

חתימה/ות

שם/ות מורשה/י החתימה של המשתתף

מס' טלפון

במידה והמשתתף במכרז הינו תאגיד יש למלא את האישור להלן:



החברה הכלכלית מיסודה של עיריית טבריה בע"מ
מכרז פומבי מס' 2/2026
להפעלת פארק אקסטרים ופוד טראק במתחם פארק ברקו

אני הח"מ _____ עו"ד/רו"ח התאגיד _____ מאשר בזאת כי חתימות
ה"ה _____, שניהם מנהלים בתאגיד בצרוף חותמת התאגיד
מחייבים, עפ"י מסמכי הייסוד של התאגיד והחלטות הגוף המנהל שלו, את התאגיד, לכל דבר ועניין.

עו"ד/רו"ח



החברה הכלכלית מיסודה של עיריית טבריה בע"מ
מכרז פומבי מס' 2/2026
להפעלת פארק אקסטרים ופוד טראק במתחם פארק ברקו

נספח 2

נוסח כתב ערבות מכרז

לכבוד

החברה הכלכלית מיסודה של עיריית טבריה בע"מ

הנדון: ערבות מס' _____

לבקשת _____ (להלן – "המבקש"), אנו ערבים בזה כלפיכם לתשלום המגיע או שיגיע לכם מאת המבקש בקשר עם מכרז פומבי מס' 2/2026 להפעלת פארק אקסטרים ופוד טראק בשצ"פ במתחם פארק ברקו לעיריית טבריה.

ערבותנו זו הינה להבטחת קיום ומילוי כל התחייבויות המבקש על פי התנאים והדרישות המפורטים במסמכי המכרז לגבי אספקת במות וציוד לאירועים עד לסכום של 20,000 ₪ (במלים: עשרים אלף ₪).

לפי דרישתכם הראשונה ותוך 3 ימי עסקים ממועד דרישתכם בכתב, אנו נשלם לכם כל סכום הנקוב בדרישה ובלבד שלא יעלה על סכום הערבות, וזאת מבלי להטיל עליכם חובה להוכיח את דרישתכם ומבלי שתהיו חייבים לדרוש את התשלום תחילה מאת הנערב.

ערבות זו הינה בלתי חוזרת ובלתי תלויה ולא ניתנת לביטול ותישאר בתוקף עד תאריך _____ כולל. כל דרישה על פי ערבות זו, צריכה להתקבל על ידינו בכתב לא יאוחר מהמועד הנ"ל, על פי פרטי הבנק כדלהלן:

שם הסניף: _____

כתובת הסניף: _____

מספר טל': _____ מס' פקס: _____

ערבות זו איננה ניתנת להעברה או להסבה בצורה כלשהי.

תאריך _____ חתימה _____



החברה הכלכלית מיסודה של עיריית טבריה בע"מ
מכרז פומבי מס' 2/2026
להפעלת פארק אקסטרים ופוד טראק במתחם פארק ברקו

נספח 3

תצהיר לפי חוק עסקאות גופים ציבוריים, תשל"ו-1976

אני הח"מ _____, ת.ז. _____, לאחר שהזרתי כי עלי להצהיר את האמת וכי אהיה צפוי/ה לעונשים הקבועים בחוק באם לא אעשה כן, מצהיר/ה בזאת כדלקמן:

1. הנני משמש כ _____ ב _____
 תפקיד שם המשתתף

2. הנני מוסמך לתת תצהיר זה מטעם המשתתף.

3. יש לסמן את הסעיף הרלבנטי מבין האמורים להלן:

- המשתתף או בעל זיקה* אליו לא הורשעו** ביותר משתי עבירות***;
- המשתתף או בעל זיקה* אליו הורשעו** ביותר משתי עבירות***, אך במועד האחרון להגשת ההצעות למכרז חלפה שנה אחת לפחות ממועד ההרשעה האחרונה.
- * "בעל זיקה" – כהגדרתו בסעיף 2ב(א) לחוק עסקאות גופים ציבוריים, תשל"ו-1976;
- ** "הורשע" – הורשע בפסק דין חלוט בעבירה שנעברה לאחר יום 31.10.02;
- *** "עבירה" – עבירה לפי חוק שכר מינימום, התשמ"ז-1987 או עבירה לפי חוק עובדים זרים (איסור העסקה שלא כדין והבטחת תנאים הוגנים), התשנ"א-1991 ולעניין עסקאות לקבלת שירות כהגדרתו בסעיף 2 לחוק להגברת האכיפה של דיני העבודה, התשע"ב-2011, גם עבירה על הוראות החיקוקים המנויות בתוספת השלישית לאותו חוק.

4. יש לסמן את הסעיף הרלוונטי מבין האמורים להלן:

חלופה א' – הוראות סעיף 9 לחוק שוויון זכויות לאנשים עם מוגבלות, התשנ"ח-1998 (להלן: "חוק שוויון זכויות") אינן חלות על המשתתף.

חלופה ב' – הוראות סעיף 9 לחוק שוויון זכויות חלות על המשתתף והוא מקיים אותן.

5. למשתתף שסימן את החלופה ב' בסעיף 4 לעיל - יש להמשיך ולסמן בחלופות המשנה הרלוונטיות להלן:

חלופה (1) - המשתתף מעסיק פחות מ-100 עובדים.

חלופה (2) - המשתתף מעסיק 100 עובדים לפחות, והוא מתחייב לפנות למנכ"ל משרד העבודה הרווחה והשירותים החברתיים לשם בחינת יישום חובותיו לפי סעיף 9 לחוק שוויון זכויות, ובמידת הצורך – לשם קבלת הנחיות בקשר ליישומן.

במקרה שהמשתתף התחייב בעבר לפנות למנכ"ל משרד העבודה הרווחה והשירותים החברתיים לפי הוראות חלופה (2) לעיל, ונעשתה עמו התקשרות שלגביה הוא התחייב כאמור באותה חלופה (2) – הוא מצהיר כי פנה כנדרש ממנו, ואם קיבל הנחיות ליישום



החברה הכלכלית מיסודה של עיריית טבריה בע"מ
מכרז פומבי מס' 2/2026
להפעלת פארק אקסטרים ופוד טראק במתחם פארק ברקו

חובותיו לפי סעיף 9 לחוק שוויון זכויות, הוא גם פעל ליישומן.

6. למשתתף שסימן את חלופה ב' בסעיף 4 לעיל - המשתתף מתחייב להעביר העתק מתצהיר זה למנכ"ל משרד העבודה והרווחה והשירותים החברתיים בתוך 30 ימים ממועד התקשרותו עם החברה (ככל שתהיה התקשרות כאמור).
7. הנני מצהיר/ה כי זהו שמי, זו חתימתי ותוכן תצהירי אמת.

חתימת המצהיר

אימות חתימה

אני הח"מ _____, עו"ד (מ.ר. _____), מאשר כי ביום _____ הופיע/ה בפני מר/גב' _____, ת.ז. _____, לאחר שהזהרתיו/ה כי עליו/ה להצהיר את האמת וכי יהא/תהא צפוי/ה לעונשים הקבועים בחוק באם לא יעשה/תעשה כן, אישר/ה בפני את תוכן תצהירו/ה לעיל בחתמו/ה עליו בפני.

עו"ד _____



החברה הכלכלית מיסודה של עיריית טבריה בע"מ
מכרז פומבי מס' 2/2026
להפעלת פארק אקסטרים ופוד טראק במתחם פארק ברקו

נספח 4

תצהיר העדר קרבה אסורה וניגוד עניינים

אני הח"מ _____, ת.ז. _____, לאחר שהוזהרתי כי עלי להצהיר את האמת וכי אהיה צפוי לעונשים הקבועים בחוק אם לא אעשה כן, מצהיר בזאת כדלקמן:

1. הנני עושה תצהיר זה כחלק ממסמכי מכרז מס': 2026/___ אשר מוגשים על ידי המציע: _____ ח.פ./ת.ז. _____ (להלן: "המציע") לחברה (להלן: "המכרז").
2. הנני משמש כמנהל המציע.
3. אני מצהיר כי אין לי (ו/או למי משאר בעלי המניות בחברה) כל קרבה משפחתית ו/או קשר עסקי אחר כלשהו עם חבר מועצת העיר או עם מי מהפקידים הבכירים.
4. אני מצהיר, כי אין לחבר מועצת העיר, קרובו, סוכנו או שותפו, כמשמעותם של אלו בסעיף 122א לפקודת העיריות, חלק כלשהו בהון ו/או ברווחים של המציע, ואין מי מאלו מנהל או עובד אחראי במציע.
5. אני מצהיר כי לא מתקיים כל ניגוד עניינים בין התחייבויותי על פי מכרז זה לבין כל התחייבות ו/או כל פעילות, אחרת שלי בין בשכר ובין שלא בשכר.
6. אני מתחייב להימנע מכל פעולה שיש בה ניגוד עניינים ביני לבין החברה במישרין או בעקיפין ואני מתחייב בזאת להודיע לחברה על כל חשש לקיום ניגוד עניינים או קרבה כאמור עם היוודע לי הדבר.
7. אני מצהיר בזאת כי הפרטים שמסרתי לעיל הינם נכונים ומלאים, והאמור בהצהרה זו הינו אמת.
8. ידוע לי כי ועדת המכרזים של החברה תהיה רשאית לשקול פסילת הצעת המציע אם יש קרבה אסורה כאמור לעיל, או אם נמסרה הצהרה לא נכונה מטעם המציע.

זה שמי, חתימתי להלן ותוכן תצהירי אמת.

שם המציע: _____

חתימת המציע: _____

בכל מקרה בו קיים חשש לניגוד עניינים תכריע דעת ב"כ החברה בכפוף לנוהלי משרד הפנים *

חתימת המצהיר

א י ש ר

אני הח"מ _____, עו"ד (מ.ר. _____) מאשר, כי ביום _____ הופיעה בפניי מר/גב' _____, ת.ז. _____, ולאחר שהזהרתיו/ה כי עליו/ה להצהיר את האמת וכי יהא/תהא צפוי/ה לעונשים הקבועים בחוק, באם לא יעשה/תעשה כן, אישר/ה בפניי את תוכן תצהירו/ה לעיל בחתמו/ה עליו בפניי.



החברה הכלכלית מיסודה של עיריית טבריה בע"מ
מכרז פומבי מס' 2/2026
להפעלת פארק אקסטרים ופוד טראק במתחם פארק ברקו

חתימה



החברה הכלכלית מיסודה של עיריית טבריה בע"מ
מכרז פומבי מס' 2/2026
להפעלת פארק אקסטרים ופוד טראק במתחם פארק ברקו

נספח 5

תצהיר על העדר הרשעות של המפעיל/עובדיו

אני החתום מטה:

שם פרטי:

שם משפחה:

תעודת זהות:

בעל/ת זכות חתימה בחברה: _____ ח.פ.:

להלן: "החברה", "הקבלן", לפי העניין)

מצהיר/ה בזה כי כל העובדים, מנהלים או מי מטעם המציע או הקבלן, לרבות המציע והקבלן בעצמם, אשר יועסקו בביצוע פרויקט נושא מכרז, במהלך כל תקופת ההתקשרות, לא הורשעו בעבירות שיש בהן קלון ו/או עבירות פיסקאליות ו/או בעבירות שיש קשר בינן לבין ביצוע העבודה כדוגמת העבודות והשירותים נושא מכרז זה לרבות עבירות בטיחות ועל חוק תכנון בניה.

חותמת החברה/קבלן

חתימה

א י ש ו ר

אני הח"מ _____, עו"ד (מ.ר. _____) מאשר, כי ביום _____ הופיעה בפניי מר/גב' _____, ת.ז. _____, ולאחר שהזהרתיו/ה כי עליו/ה להצהיר את האמת וכי יהא/תהא צפויה לעונשים הקבועים בחוק, באם לא יעשה/תעשה כן, אישר/ה בפניי את תוכן תצהירו/ה לעיל בחתמו/ה עליו בפניי.

(חתימה וחותמת עוה"ד)



החברה הכלכלית מיסודה של עיריית טבריה בע"מ
מכרז פומבי מס' 2/2026
להפעלת פארק אקסטרים ופוד טראק במתחם פארק ברקו



החברה הכלכלית מיסודה של עיריית טבריה בע"מ
מכרז פומבי מס' 2/2026
להפעלת פארק אקסטרים ופוד טראק במתחם פארק ברקו

נספח 6

תצהיר המעיד על עמידה בתנאי הסף 9.6 לעיל

*****אישור זה ישמש גם לבדיקת ניקוד איכות*****

אני הח"מ _____ נושאת ת"ז מס' _____ (להלן "המצהיר")
מורשהית חתימה מטעם _____ מס' זיהוי/ח.פ. _____
(להלן-"המציע").

לאחר שהוזהרתי כחוק כי עלי לומר את האמת וכי אהיה צפויה לכל העונשים הקבועים בחוק אם לא אעשה כן, מצהירה ומתחייבת בזאת ובכתב כדלקמן:

המציע הינו בעל ניסיון במשך שלוש שנים רצופות לפחות, החל משנת 2020, בהפעלה של מתחם מסוג פארק חבלים קבוע בגובה של 10 מטרים לפחות, אשר כולל מספר מתקנים נוספים (כגון אומגה, קיר טיפוס, בולדר, מתקן קפיצה וכו').

על המציע לפרט את הפרטים לגבי המתקנים שהופעלו על ידו:

1. שם פארק החבלים: _____ מיקום פארק החבלים: _____
תאריך התחלה (חודש ושנה): _____ תאריך סיום (חודש ושנה): _____
שם איש קשר: _____ נייד: _____

המציע יצרף מסמכים רלוונטיים להוכחת האמור בסעיף זה:
הערות:

2. שם פארק החבלים: _____ מיקום פארק החבלים: _____
תאריך התחלה (חודש ושנה): _____ תאריך סיום (חודש ושנה): _____
שם איש קשר: _____ נייד: _____

המציע יצרף מסמכים רלוונטיים להוכחת האמור בסעיף זה:
הערות:

3. שם פארק החבלים: _____ מיקום פארק החבלים: _____
תאריך התחלה (חודש ושנה): _____ תאריך סיום (חודש ושנה): _____
שם איש קשר: _____ נייד: _____

המציע יצרף מסמכים רלוונטיים להוכחת האמור בסעיף זה:
הערות:

--



החברה הכלכלית מיסודה של עיריית טבריה בע"מ
מכרז פומבי מס' 2/2026
להפעלת פארק אקסטרים ופוד טראק במתחם פארק ברקו

תצהיר

אני הח"מ _____ נושא ת.ז. _____, מצהיר כי בדקתי באופן אישי את הפרטים שמצוינים לעיל ומצאתי אותם נכונים ומדויקים. ידוע לי כי אם יימצא שהפרטים שמסרתי אינם מדויקים ונכונים, אשא באחריות אישית לכל הנובע מכך, לרבות פסילת הצעתי במכרז.

חתימת המצהיר: _____

אישור עו"ד

אני הח"מ עו"ד _____ מאשר בזאת כי למצהיר סמכות להצהיר ולהתחייב בשם המציע. כמו כן אני מאשר כי ביום _____ הופיע בפניי המצהיר מס' זהות _____ \ המוכר לי אישית, ולאחר שהזהרתיו כי עליו להצהיר את האמת וכי יהיה צפוי לעונשים הקבועים בחוק באם לא יעשה כן חתם בפני על תצהירו ואישר את תוכנו ואמיתותו.

עו"ד _____
חתימה וחותמת

תאריך



החברה הכלכלית מיסודה של עיריית טבריה בע"מ
מכרז פומבי מס' 2/2026
להפעלת פארק אקסטרים ופוד טראק במתחם פארק ברקו

נספח 7

אישור רו"ח על מחזור כספי לצורך הוכחת עמידה בתנאי סף 9.6

*****אישור זה ישמש גם לבדיקת ניקוד פיננסי*****

הנדון : אישור על מחזור כספי לכל אחת מהשנים שנסתיימו ביום: 31/12/2022, 31/12/2023, 31/12/2024

לבקשת המציע: _____ ע.מ / ח.פ. : _____
(להלן: "המציע") וכרואי החשבון של המציע הרינו לאשר כדלקמן:
הננו משמשים כרואי החשבון שלמשתתף _____
הדוחות הכספיים המבוקרים של המציע לשנים 2022-2024 בוקרו על ידי משרדנו.
חוות הדעת שניתנה לדוחות הכספיים המבוקרים לשנים 2022-2024 אינה כוללת כל הסתייגות
/או הפניית תשומת הלב או כל סטייה אחרת מהנוסח האחיד.
בהתאם לדוחות הכספיים האמורים המבוקרים לשנים 2022-2024 המחזור הכספי המצטבר של
המציע לשנים אלו הינו כדלהלן:

נח _____ כולל מע"מ לשנת 2022

נח _____ כולל מע"מ לשנת 2023

נח _____ כולל מע"מ לשנת 2024

כמו כן, הרינו לאשר כי עסקו של המציע הינו פעיל נכון ליום אישור זה ואין כולל הערה מסוג
"עסק חיי" ולא הוטלו על נכסיו עיקולים מהותיים והוא אינו מצוי בהליכי פש"ר או כינוס נכסים.

בכבוד רב,

חתימת רואי החשבון

לצרכי מכתב זה חוות הדעת הכוללות תוספות המפורטות בדוגמאות לתקן ביקורת מספר, 99-ראו אותן
כחוות דעת ללא סטייה מהנוסח האחיד.



החברה הכלכלית מיסודה של עיריית טבריה בע"מ
מכרז פומבי מס' 2/2026
להפעלת פארק אקסטרים ופוד טראק במתחם פארק ברקו

מסמך ב'

הסכם להפעלת פארק אקסטרים ופודטראק בשצ"פ במתחם פארק ברקו

שנערך ונחתם בהחברה הכלכלית מיסודה של עיריית טבריה בע"מ

ביום _____ לחודש _____ 2026

- בין -

החברה הכלכלית מיסודה של עיריית טבריה בע"מ
מרח' הגליל 100, טבריה

על ידי מנהליה המוסמכים לחתום ולהתחייב בשמה כדין

מצד אחד;
(להלן: "החברה")

-לבין-

המפעיל: _____
ח.פ. / ע.מ: _____
כתובת: _____
טל': _____
דוא"ל: _____

על ידי מנהליה המוסמכים לחתום ולהתחייב בשמה כדין:

ה"ה _____ ת.ז. _____
ה"ה _____ ת.ז. _____

מצד שני;
(להלן: "המפעיל")

הואיל: והחברה פרסמה מכרז פומבי שמספרו 2/2026 להפעלת פארק אקסטרים ופודטראק בשצ"פ במתחם פארק ברקו (להלן: "מתחם האקסטרים") וכמפורט במפרט השירותים ותנאי ההפעלה המצ"ב **כנספת ב'1** להסכם זה ומהווה חלק בלתי נפרד הימנו (להלן: "השירותים");



החברה הכלכלית מיסודה של עיריית טבריה בע"מ
מכרז פומבי מס' 2/2026
להפעלת פארק אקסטרים ופוד טראק במתחם פארק ברקו

והואיל: והמפעיל אחרי עיון ובחינה זהירה של מסמכי המכרז לרבות ההסכם על כל נספחיו הגיש לחברה הצעה לביצוע השירותים נשוא המכרז בהתאם לתנאי הסכם זה;

והואיל: והמפעיל זכה במכרז האמור;

לפיכך, הוסכם, הוצהר והותנה בין הצדדים כדלהלן:

1. המבוא והנספחים

- 1.1 המבוא להסכם זה מהווה חלק בלתי נפרד ממנו.
- 1.2 הנספחים כאמור בסעיף 1.1 לעיל הם כדלקמן:
נספח ב'1 - מפרט השירותים ותנאי ההפעלה;
נספח ב'2 - מפרט המתקן ותשריט המתחם וחוברת הנחיות;
נספח ב'3 - הוראות האחראיות בנזיקין וביטוח (לרבות אישור קיום ביטוחים);
נספח ב'4 - ערבות ביצוע;
- 1.3 כותרות הסעיפים הינן לצורכי נוחות בלבד ואין ליתן להן כל פירוש לצורכי הסכם זה.

2. הצהרות והתחייבויות המפעיל

- 2.1 המפעיל מצהיר בזאת, כי בדק את שטח מתחם האקסטרים, ואת אפשרויות ההפעלה וכי מצא את המתחם מתאים למטרותיו מכל הבחינות, והוא מוותר בזאת על כל טענה ו/או תביעה בדבר טעות ו/או הטעיה ו/או אי התאמה ו/או פגם ו/או מום ו/או ברירה בקשר עם המתחם.
- 2.2 המפעיל מצהיר כי הוא בעל הידע, הכישורים, המיומנות, הניסיון והאמצעים הכלכליים והמקצועיים הדרושים לביצוע השירותים באיכות הגבוהה ובאופן מקצועי, בהתאם להוראות ההסכם.
- 2.3 המפעיל מתחייב בזה לספק ולהוציא אל הפועל את השירותים בהתאם להוראות המפורט ב**נספח ב'1 ובנספח ב'2**, במומחיות, במיומנות, ביעילות, בחריצות ובנאמנות, בהתאם לסטנדרטים המקצועיים הגבוהים בתחום שירותי התכנון ולשביעות רצונה המלא של החברה, ובכפוף להוראות כל דין ו/או רשות מוסמכת.
- 2.4 המפעיל מצהיר, כי הוא מחזיק במלוא הרישיונות וההיתרים, ככל שנדרשים, לצורך מתן השירותים.
- 2.5 המפעיל מתחייב כי בכל מקרה בו יידרש לסיוע מאנשי מקצוע מטעמו הוא יסתייע בעובדים מקצועיים ומיומנים מטעמו אשר יש להם הידע והכישורים הדרושים למתן השירותים באיכות גבוהה ובהתאם להוראות ההסכם וכי השירותים לחברה יינתנו רק על ידי עובדים ברמה האמורה.
- 2.6 המפעיל מצהיר כי פרטי ההסכם והנספחים לו וכן השירותים שעליו לבצע עבור החברה ברורים וידועים לו וכי הוא מסכים להם וכי ברורים וידועים לו כל הפרטים הנוגעים למתן השירות וכי בדק את כל הנסיבות והתנאים הדרושים ו/או המוקדמים לביצוע השירות. וכי אין כל מניעה למתן השירות בהתאם להוראות ההסכם זה. ולא תהיה לו כל טענה בעניין מתן השירות ו/או טענה לפיה אינו יכול ליתן את השירות בהתאם להוראות ההסכם.
- 2.7 המפעיל מתחייב לעמוד לרשות החברה באופן נגיש וזמין וכי יהיה ניתן לאתרו בשעת הצורך ולעמוד עימו בקשר יומיומי מתמיד.



החברה הכלכלית מיסודה של עיריית טבריה בע"מ
מכרז פומבי מס' 2/2026
להפעלת פארק אקסטרים ופוד טראק במתחם פארק ברקו

- 2.8 לצורך פעילותו מתחייב המפעיל לדאוג ולהשיג את כל הרישיונות והאישורים הנדרשים על פי כל חיקוק לעניין הסכם זה ובין היתר (אך לא רק) לפעול בהתאם להוראות צו רישוי עסקים (עסקים טעוני רישוי), תשע"ג-2013, לפעול לקבלת אישור יועץ בטיחות, יועץ נגישות, אישור קונסטרוקטור, וכן הוצאת היתר בניה ככל שנדרש בהתאם להנחיית מינהל ההנדסה בחברה, ההיתרים והרישיונות יטופלו ויערכו על חשבון המפעיל ובאחריותו.
- 2.9 על המפעיל לבצע סקר סיכונים ע"י ממונה בטיחות מומחה על כלל המתקנים. הסקר יועבר לחברה ו/או לעירייה למתן אישור. הנחיות הסקר יחייבו את המפעיל ועליו לפעול בהתאם להן. מידי שנה יש לבצע סקר סיכונים מעודכן ודוח ליקויים/תקינות למתקנים ולאשרו מול החברה.
- 2.10 יודגש כי המפעיל יהיה רשאי להפעיל את הפארק רק כאשר מצויים בו עובדים בעלי הכשרה מתאימה המחזיקים בתעודות תקפות והכל במספר עובדים התואם את מספר המבקרים ומספר המתקנים.
- 2.11 המפעיל מחויב להכיר וליישם את כל הוראות הבטיחות המחייבות על פי דין, לרבות ההנחיות הרלוונטיות של מכון התקנים. בנוסף, על המפעיל להכיר וליישם את תקנות הבטיחות בעבודה בגובה, תשע"ז-2007 ולהחזיק בכל אישור ו/או היתר הנדרש על פי דין מכל גורם רשמי במדינת ישראל ולהקפיד על עמידה בדרישות כל תקן ישראלי מחייב.
- 2.12 המפעיל מתחייב להציג לחברה תסקיר של מהנדס אזרחי לציביות המתקנים המצויים בפארק למשך תקופה של 12 חודשים.
- 2.13 על המפעיל להשתמש בציוד מגן אישי הנושא של היצרן או של יצרן אחר אשר יהיה בעל תו תקן אירופי או אמריקאי מוכר ויאושר ע"י היצרן.
- 2.14 המפעיל מצהיר בזה ובמקרה והוא תאגיד – חברי התאגיד, הדירקטורים שלו ומורשי החתימה שלו, והמנכ"ל שלו לא הורשעו בעבירה שהיא פשע או שיש עמה קלון ולא הורשעו בעבירה המתייחסת לפעילות נשוא הסכם זה, או פעילות דומה לה, או אם הורשעו חלפה תקופת ההתיישנות לפי חוק המרשם הפלילי ותקנות השבים, התשמ"א-1981, וכן כי לא תלוי ועומד נגדו/נגדם כתב אישום על עבירה מהעבירות המנויות לעיל וכי לא ידוע לו על חקירה שמתנהלת במשטרה כנגדו או כנגדם, בגין העבירות האמורות דלעיל. לעמידתו של המציע בתנאי זה יש למלא את נספח 7 הצהרה התומה בפני עורך דין על העדר רישום פלילי.
- 2.15 על המפעיל לדרוש מכל עובדיו, טרם העסקתם, להציג לו אישור מאת משטרת ישראל על פי חוק למניעת העסקת עברייני מין במוסדות מסוימים, תשס"א-2001, לפיו אין מניעה להעסיק את העובד לפי הוראות חוק זה.
- 2.16 המפעיל מצהיר כי ידוע לו כי חוק הגנת הדייר (נוסח משולב), תשל"ב-1972 (להלן: "חוק הגנת הדייר"), והתקנות על פיו לא יחולו עליו מכוח הסכם זה וכי מעמדו של המפעיל הינו של בר רשות בלבד. כמו כן מובהר כי כל ההשקעות שישקיע המפעיל בפארק האקסטרים, לא ייחשבו כתשלום דמי מפתח מלאים או חלקיים.
- 2.17 המפעיל מצהיר כי ידוע לו כי כל שינוי ו/או בנייה ו/או התקנה בפארק האקסטרים, דרושות הסכמת החברה מראש ובכתב ובכפוף לקבלת מלוא האישורים הנדרשים לצורך כך.
- 2.18 אחזקת תשתיות המים, החשמל, הטלפון וכיוצ"ב לצורך הפעלת פארק האקסטרים, ותחזוקתו יהיו באחריות המפעיל ועל חשבונו בלבד.
- 2.19 תשלומי ארנונה, מים, חשמל, העסקת שומר, עובדי ניקיון, תחזוקת הפודטראק וכל מבנה אחר בשטח המתחם, , ביטוחים, שכר כ"א, רכישת ציוד הבטיחות למשתמשים ולמפעילים, וכן כל ההוצאות



החברה הכלכלית מיסודה של עיריית טבריה בע"מ
מכרז פומבי מס' 2/2026
להפעלת פארק אקסטרים ופוד טראק במתחם פארק ברקו

- והתשלומים השוטפים שיחולו באחריות ועל חשבון המפעיל בלבד, רכישה ותחזוקה של תשתית אבטחה למתקן, ובכלל זאת מצלמות אבטחה, אזעקה, חיבור למוקד שמירה, יהיו באחריות המפעיל ועל חשבונו בלבד.
- 2.20 המפעיל מתחייב לספק על חשבונו את כל כח האדם וכל הציוד, האביזרים, החומרים והאמצעים האחרים הדרושים לו לצורך ביצוע פעילות הפודטראק לרבות אך לא רק ציוד למטבח, תנורים, דלפקים, ארונות, מכונות ומכשירים שימשו לביצוע השירותים, כסאות ושולחנות.
- 2.21 מוסכם כי המפעיל ימנע כליל משימוש בגז וייעשה שימוש ככל הנדרש לצורך בישול וכדו' בחשמל בלבד.
- 2.22 המפעיל יודא בכל עת כי כל המוצרים הנמכרים בפודטראק יהיו כשרים בכשרות מוכרת.
- 2.23 אסורה מכירת משקאות אלכוהוליים מכל סוג שהוא למעט בירה בלבד ובהתאם להוראות הדין.
- 2.24 החברה תהא רשאית בכל עת ועל פי שיקול דעתה הבלעדי להורות למפעיל לחדול לאלתר מהכנת מזון מסוגים שיצרו מטרד ריח והמפעיל מותר על כל טענה בהקשר זה.
- 2.25 מבי לגרוע מהאמור לעיל, המפעיל מתחייב בזאת לדאוג לכך שהמוצרים שימכרו בפודטראק כאמור יהיו באיכות מעולה, תוך הקפדה על תאריכי התפוגה המצוינים על אריזתם. מוצרים בהכנה עצמית ככל והחברה תתיר מכירתם מראש ובכתב ימכרו לכל המאוחר בתוך 24 שעות ממועדי יצורם. לחברה הזכות לפי שיקול דעתו, לאסור מכירת מוצר מסוים, והמפעיל מתחייב מיד עם קבלת ההודעה לבצעה בהתאם, והוא מותר מראש על כל טענה ו/או תביעה כלפי החברה בעניין זה.
- 2.26 מחירי המוצרים אשר יימכרו בפודטראק יוצגו באופן ברור באמצעות מחירון גלוי ו/או הטבעת המחיר על גבי המוצר, כמתחייב על פי כל דין.
- 2.27 במשך כל תקופת ההסכם המפעיל מתחייב למלא אחר הוראת כל דין הקשורה במוצרים ובאספקתם, כפי שתותקן מעת לעת, לרבות (ומבלי לגרוע מכלליות האמור) – צו פיקוח על מחירי מצרכים ושירותים (קביעת מחירים מרביים למצרכים) (תיקון מס' 4) תשנ"ז - 1997; תקנות בריאות הציבור (מזון) (איסור שימוש בפוסטיום ברומט), תשנ"ד - 1993; חוק איסור אפיית לילה, תשי"א - 1951; חוק חג המצות (איסורי חמץ) תשמ"ו - 1986; תקנות רישוי (תנאי תברואה נאותים ברוכלות מזון), תשל"ד - 1973 ותקנות רישוי עסקים (תנאי תברואה נאותים לייצר מזון), תשל"ב - 1972. המפעיל ימציא לחברה תעודות המצביעות על עמידתו בדרישות פיקוח בריאותי, תברואתי, ווטרינרי ו/או כל אישור נדרש אחר על פי דין.
- 2.28 כל הציוד שיוצב על ידי המפעיל לטובת באי המקום (שולחנות, כסאות וכדו') יהיה חדש וייצוגי ויאושר מראש עם מנכ"ל החברה או מי מטעמו. ציוד ישן, בלוי, שחוק או בלתי תקין יוחלף באופן מידי בהתאם לדרישות והוראות החברה.
- 2.29 המפעיל מצהיר כי הוא בעל יכולת כלכלית ומקצועית להפעלת פארק אקסטרים, כאמור בהסכם זה.
- 2.30 המפעיל מתחייב בטרם תקופת ההפעלה, לקבל את מלוא האישורים הנדרשים מכל הרשויות המוסמכות כגון משרד הבריאות, משטרת ישראל, חברת החשמל, כיבוי אש, בזק ו/או כל רשות מוסמכת אחרת ובכלל האישורים המתאימים להפעלת פארק מהסוג נשוא המכרז ולהפעילו בכפוף להוראות כל דין והכל על אחריותו וחשבונו.
- 2.31 המפעיל מתחייב להעסיק עובדים בעלי תעודות הסמכה להפעלת פארק האקסטרים, ועובדים אחרים במספר הנדרש על פי כל דין והעונים על דרישות הרשויות המוסמכות לרבות היצרן.



החברה הכלכלית מיסודה של עיריית טבריה בע"מ
מכרז פומבי מס' 2/2026
להפעלת פארק אקסטרים ופוד טראק במתחם פארק ברק

- 2.32 המפעיל יכשיר את כל העובדים אשר יפעילו את פארק האקסטרים בהתאם להנחיות ודרישות היצרן. עלות הכשרת העובדים תהיה על חשבון המפעיל בלבד ובאחריותו.
- 2.33 המפעיל מצהיר כי ינקוט בכל האמצעים הנדרשים לצורך אבטחת באי פארק האקסטרים וצדדים שלישיים ולצורך שמירת רמת בטיחות גבוהה למשתמשי הפארק ולעובדיו.
- 2.34 המפעיל בלבד יהא אחראי לכל התוצאות של כל מעשה ו/או מחדל שלו ו/או מי מטעמו, והחברה תהא זכאית לשיפוי בגין כל הוצאה שנאלצה לשאת בה, עקב מעשה ו/או מחדל של המפעיל לרבות הוצאותיה המשפטיות ושכ"ט עו"ד ולרבות קנסות, ו/או פיצויים שהחברה תישא בהן ובלבד שניתנה למפעיל האפשרות להתגונן בפני כל דרישה ו/או תביעה כאמור.
- 2.35 המפעיל מתחייב להודיע לחברה על כל אירוע חריג, בין אם נפגעו בו אנשים ו/או רכוש ובין אם לאו, באופן מידי וללא כל דיחוי ולמלא דו"ח תחקיר בהתאם להנחיות החברה.
- 2.36 המפעיל יהיה אחראי על תחזוקת השילוט הקיים בפארק האקסטרים המשרת את משתמשי הפארק. כל שילוט נוסף שיוצב בשטח האקסטרים והפודטראק, יאושר ע"י החברה, הן לעניין העיצוב והן לעניין תוכן השלט.
- 2.37 המפעיל מתחייב להקצות 6 ימי פעילות מצטברים (שאינם בהכרח רצופים) בשנה, לכל היותר, בהם לא תותר הכנסת מבקרים עצמאית על ידי המפעיל, לצורך עריכת אירועים עבור תושבי העיר טבריה וזאת על פי דרישת החברה ו/או החברה. התשלום למפעיל בגין ימים אלה, יבוצע על ידי הרשות ויחושב כך: מספר האנשים שיעשו שימוש במתקנים כפול מחצית מעלות השימוש במתקנים אלה עבור תושבי טבריה. האמור בסעיף זה אינו מחייב את הרשות המקומית ו/או החברה להזמין שירותים בהיקף המשוער שלעיל או בכלל. ימי האירועים עבור תושבי הרשויות יתואמו עם המפעיל 60 יום לפני המועד המתוכנן לאירוע על בסיס מקום פנוי.
- 2.38 המפעיל מתחייב לא לעשות במתחם על מתקניו שנמסרו לשימוש (ככל שנמסרו) כל שינוי ו/או תוספת, בין בעצמו ובין על ידי אחרים, מבלי לקבל את הסכמת החברה מראש ובכתב.
- 2.39 המפעיל מתחייב לפעול בהתאם להנחיות כל הגופים המוסמכים לרבות החברה, משטרת ישראל, נציבות כיבוי אש, משרד הבריאות, מד"א וכו'.
- 2.40 המפעיל מתחייב לאפשר לנציג החברה לבקר במתחם בכל עת ולבדוק את מצבו ככל שייראה לו במשך תקופת ההפעלה.
- 2.41 המפעיל מתחייב כי לא יתבצע במתחם שימוש לפעולות פוליטיות או מפלגתיות.
- 2.42 עם תום תקופת ההפעלה או מחמת הפסקתו טרם סיומה עקב כל סיבה שהיא, יפנה המפעיל את המתחם מכל אדם ו/או חפץ אשר הוצב על ידו ו/או מי מטעמו וישיב את המתחם לידי החברה במצב כפי שהוא קיבל אותו.

הוראות פרק זה מהוות תנאים עיקריים בהסכם, אשר הפרת כל אחת מהן תהווה הפרה יסודית של ההסכם.

3. תקופת ההתקשרות

- 3.1 תקופת תוקפו של חוזה זה הינה לתקופה של 60 חודשים (להלן: "תקופת החוזה"), החל ממתן צו לתחילת פעילות המפעיל (להלן: "מועד תחילת ההתקשרות").
- 3.2 החברה תהיה רשאית, על פי שיקול דעתה הבלעדי, להאריך את תקופת ההתקשרות לתקופה או לתקופות נוספות בנות עד 12 חודשים (להלן: "תקופת האופציה") מעבר לתקופת החוזה, ובלבד שתקופת החוזה, כולל תקופת האופציה, לא תעלנה על 84 חודשים. החברה תהיה רשאית על פי שיקול הבלעדי, להתנות



החברה הכלכלית מיסודה של עיריית טבריה בע"מ
מכרז פומבי מס' 2/2026
להפעלת פארק אקסטרים ופוד טראק במתחם פארק ברקו

את הארכת תקופת החוזה לתקופת האופציה, בתנאים נוספים או אחרים. רק במקרה שהחליטה החברה לממש את הזכות שניתנה לה להאריך את תקופת החוזה לתקופת האופציה, תודיע על כך למפעיל שלושים (30) ימים מראש, ובכתב, לרבות על משך תקופת ההארכה ויתר התנאים הנוספים או האחרים שנקבעו על ידה.

3.3 ככל שתשקול החברה האם להאריך את תקופת החוזה, תהיה רשאית לשקול, בין היתר, שיקולים מסחריים, עסקיים וכלכליים שונים, לרבות המצב הכלכלי, גובה התמורה אשר ניתן לקבל באותה עת בגין הזיכיון, עמידתו ומילוי התחייבויותיו של המפעיל, לרבות עמידתו בהוראות חוזה זה, התנהלותו השוטפת של המפעיל וכיו"ב.

3.4 המפעיל בחתימתו על חוזה זה מצהיר כי במקרה בו תחליט החברה שלא להאריך את תקופת החוזה לא יעלה המפעיל כל טענה ו/או דרישה ו/או תביעה כנגד החברה בגין ובקשר לאי הארכת תקופת ההתקשרות לרבות טענת הסתמכות.

3.5 מבלי לגרוע מהאמור לעיל, מובהר ומוסכם בזאת בין הצדדים, כי החברה תהא רשאית לסיים את תקופת ההתקשרות טרם סיומה על פי שיקול דעתה הבלעדי, בשל צורך עירוני ציבורי של שטח המתחם כולו או חלקו ו/או בשל הנחיה של כל רשות מוסמכת בקשר להרשאה ו/או הפעלה בשטח המתחם כגון: רשות מקרקעי ישראל ביחס לתנאי החכירה של המתחם, וכיוצא בזה. ביקשה העירייה לסיים ההסכם כאמור, תעשה כן בהודעה מוקדמת למפעיל של 120 ימים וזאת בכל זמן נתון, ולמפעיל לא תהיה כל טענה ו/או תביעה ו/או דרישה מאת העירייה בשל כך.

4. לוח זמנים:

4.1 המפעיל מתחייב להתחיל בהפעלת פארק האקסטרים תוך 30 יום מיום הודעת הזכייה, או לכל המאוחר, ממועד מסירת הפארק מהקבלן המבצע לחברה וקבלת הודעה בכתב אודות כך מהחברה ובתנאי שיש בידיו רשיון עסק (להלן: "תחילת ההפעלה").

4.2 כאמור לעיל המפעיל מצהיר וידוע לו כי עמידה במועד תחילת ההפעלה של פארק האקסטרים הקבוע בהסכם זה, הינו מעיקרי הסכם זה ואי עמידה בלוח הזמנים האמור מהווה הפרה יסודית של ההסכם וזאת מבלי לגרוע מכל סעד לו זכאית החברה עפ"י חוק החוזים ו/או סעד אחר המוקנה לה על פי דין ו/או תשלום פיצוי מוסכם.

4.3 למען הסר ספק מובהר ומודגש כי במקרה והמפעיל לא יחל בהפעלת פארק האקסטרים במועד שייקבע כאמור בסעיף 4.1 דלעיל מסיבה התלויה בו ומצויה בשליטתו, תהא החברה רשאית לחלט את ערבות הביצוע וזאת בנוסף לכל סעד אחר לו היא זכאית על פי כל דין.

5. דמי הפעלה

5.1 המפעיל ישלם לחברה דמי הפעלה חודשיים קבועים בסך שנקבע בנספח 1 – הצעתו למכרז.

5.2 דמי ההפעלה ישולמו לחברה בגין כל חודש וזאת עד ליום 5 לכל חודש עוקב.

5.3 בנוסף לאמור לעיל, בתום כל שנת הפעלה ממועד תחילת ההתקשרות יעודכנו דמי ההפעלה לעלויות בלבד של מדד המחירים לצרכן, בהתאם לשיעור השינוי שיחול בין מדד הבסיס לבין המדד הידוע בתאריך 16.1 של כל שנה קלנדארית.

5.4 "מדד הבסיס" הינו המדד הידוע במועד האחרון להגשת הצעות במכרז, הוא מדד חודש _____ אשר פורסם ביום _____ ועומד על _____ נקודות (ממוצע _____).



החברה הכלכלית מיסודה של עיריית טבריה בע"מ

מכרז פומבי מס' 2/2026

להפעלת פארק אקסטרים ופוד טראק במתחם פארק ברקו

- 5.5 לדמי ההפעלה הנקובים לעיל ייוסף מע"מ כשיעורו על פי הדין ביום התשלום בפועל. כל סכום אשר יושט ע"י רשויות המע"מ ישולם במלואו ע"י המפעיל כנגד חשבונית מס לעסקת אקראי שתומצא ע"י החברה.
- 5.6 מובהר בזאת כי דמי ההפעלה השנתיים (בתוספת הפרשי הצמדה כמפורט להלן) לא יפחתו מסך השווה ל-8% (במילים: שמונה אחוזים) בתוספת מע"מ כדין ממחזור המכירות השנתי של העסק אשר יופעל על ידי המפעיל במתחם האקסטרים לרבות הפודטראק ללא מע"מ (להלן: "8% אחוז ממחזור המכירות השנתי").
- 5.7 לצורך חישוב 8% אחוז ממחזור המכירות השנתי מתחייב המפעיל להמציא לחברה בתום כל שנת הפעלה ולא יאוחר מ-1 באפריל של אותה שנה לאחר תום שנת הפעלה, דו"ח מאושר על ידי ר"ח של מחזור המכירות בעבור שנת הפעילות של העסק המופעל על ידו בנכס (להלן: "דו"ח המכירות").
- 5.8 החברה תהא רשאית (אך לא חייבת) לבקר את דו"ח המכירות באמצעות ר"ח מטעמה, כאשר במקרה של סתירה ו/או אי התאמה בין דו"ח המכירות לבין דו"ח המכירות מטעמה של החברה, הקביעות בדו"ח המכירות שיערך מטעמה של החברה הן שיגברו.
- 5.9 לצורך הבדיקה כאמור מתחייב המפעיל לשתף פעולה עם החברה ולהעביר לעיונה כל מסמך אשר יידרש על ידה.
- 5.10 בתוך 7 ימי עסקים מתום הבדיקה כאמור ובכפוף לתוצאותיה, וככל שיתברר כי 8% אחוז ממחזור המכירות השנתי הינו גבוה מדמי ההפעלה השנתיים ששולמו על ידי המפעיל במהלך שנת השכירות כאמור בסעיף 8 להלן, מתחייב המפעיל לשלם לחברה את ההפרש ביניהם, עד להשלמת הסך של 5% אחוז ממחזור המכירות השנתי.
- 5.11 השוכר ישלם לחברה סך של 50,000 ₪ בגין אי העברת דו"ח המכירות במועד, כאמור, כפיצוי קבוע ומוסכם מראש.

הוראות פרק זה מהוות תנאים עיקריים בהסכם, אשר הפרת כל אחת מהן תהווה הפרה יסודית של ההסכם.

6. הוצאות ותשלומים שונים

- 6.1 המפעיל יישא בכל ההוצאות הכרוכות בשימוש, ההפעלה והאחזקה של המתחם (ככל שיהיו), לרבות אגרות מים וביוב, צריכת חשמל, הוצאות ניקיון, ארנונה ככל שתידרש תגבה על פי כל דין וכל תשלום אחר בו חב המפעיל בגין השימוש, ההפעלה והתחזוקה של המתחם על פי הסכם זה ו/או עפ"י דין.
- 6.2 החברה תתקין על שם המפעיל מונה חשמל ומד מים משניים (להלן: "המונים").
- 6.3 תשלומים עבור הוצאות חשמל, מים וביוב ייקבעו בהתאם לקביעת המונים.

7. מניעת הפרעה

- 7.1 המפעיל מתחייב בזאת שלא תיגרם לציבור ובפרט לבעלי הנכסים באזור ולעוברי אורח, כל הפרעה או הטרדה שלא לצורך בנסיבות העניין מכל סוג שהוא, עקב ההפעלה במתחם.
- 7.2 המפעיל מתחייב בזאת לשמור על ניקיונו ותחזוקתו השוטפת של המתחם והסביבה הסמוכה לו על פי תחום האחריות המוגדרת בנספח ב'1, ובכלל זה לתקן בלא דיחוי כל ליקוי ו/או מפגע שיתגלה מיד עם גילויו.
- 7.3 הודיעה החברה ו/או מי מטעמה למפעיל על קיומו של ליקוי ו/או מפגע במתחם ידאג המפעיל לתיקון הליקוי ו/או המפגע באופן מידי וכן יבצע באופן מידי את כל הדרוש למניעת נזקים כתוצאה מאותו ליקוי ו/או מפגע.



החברה הכלכלית מיסודה של עיריית טבריה בע"מ
מכרז פומבי מס' 2/2026
להפעלת פארק אקסטרים ופוד טראק במתחם פארק ברק

8. אחריות שיפוי

- 8.1 החברה לא תישא בשום אחריות לנזק ו/או פגיעה ו/או הפסד כלשהם לגוף ו/או לרכוש המפעיל, עובדיו, לקוחותיו, מבקריו, מוזמניו ו/או צדדים שלישיים כלשהם אשר ייגרמו עקב ו/או בגין רשות השימוש ו/או השימוש במתחם ו/או בשטח ההרשאה ו/או במתחם על מתקניו הנמצא בשימוש, והמפעיל לבדו יהא אחראי כלפי החברה לכל נזק ופגיעה כאמור מכל סיבה שהיא.
- 8.2 המפעיל יפצה וישפה את החברה בלא דיחוי על כל סכום ו/או הוצאה ו/או נזק ו/או הפסד ו/או תשלום כלשהם, אשר תידרש החברה לשלם לצד שלישי ו/או לאדם ו/או רשות ו/או גוף כלשהם – מכל סוג ועניין ביחס לרשות השימוש והשימוש במתחם ו/או בשטח ההרשאה ו/או במתחם על מתקניו ע"י המפעיל וכל הבא מטעמו, ויחזיר לחברה כל סכום כאמור בתוספת סכומי ההוצאות שהחברה תישא בהן בקשר עם האמור לעיל לרבות הוצאות משפטיות ואחרות בכפוף לקבלת פסק דין שלא עוכב ביצועו.
- 8.3 המפעיל יהיה אחראי כלפי החברה ו/או עובדיה ו/או מי מטעמה לכל אובדן ו/או נזק מכל סיבה שהיא שייגרמו לשטח ההרשאה ו/או למתחם על מתקניו בקשר עם רשות השימוש ו/או הפעילות ו/או השימוש של המפעיל במתחם ו/או בשטח ההרשאה ו/או במתחם ומתקניו.
- 8.4 המפעיל יהיה אחראי כלפי החברה ו/או עובדיה לכל אובדן ו/או נזק לגוף ו/או לרכוש שייגרמו לצד שלישי כלשהו ו/או לחברה, עובדיה והבאים מטעמה ו/או למבקרים במתחם ו/או בשטח ההרשאה ו/או במתחם, הנובע בקשר ו/או כתוצאה מהשימוש של המפעיל במתחם ו/או בשטח ההרשאה ו/או במתחם על מתקניו.
- 8.5 המפעיל יהיה אחראי בלעדית כלפי החברה לכל אובדן ו/או נזק ו/או קלקול שייגרמו לציוד מכל סוג הנמצא או שהובא על ידו ו/או ע"י מי מטעמו במתחם ו/או למתחם ו/או לתכולה ו/או להתקנים שנעשו על ידי ו/או עבור המפעיל. בנוסף, המפעיל יהיה אחראי בלעדית כלפי החברה לכל אובדן ו/או נזק שייגרם לעובדיו ולכל הבא מטעמו. המפעיל פוטר את החברה מאחריות לכל אובדן ו/או נזק כאמור.
- 8.6 המפעיל פוטר בזאת את החברה ו/או עובדיה מכל אחריות לנזקים להם אחראי המפעיל כאמור לעיל, ומתחייב לשפות ולפצות את החברה וכל הפועל בשמה ומטעמה, על פי דרישתה הראשונה בכתב של החברה, על כל נזק שייגרם לחברה ו/או לרכושה ו/או על כל תביעה שתיתבע בה ו/או כל סכום שתחוייב לשלם לרבות הוצאות משפטיות ושכר טרחת עורך דין, בגין נזקים אשר המפעיל אחראי להם. החברה תודיע להמפעיל על תביעות ו/או דרישות כאמור ותאפשר לו להתגונן מפני התביעות ולהגן על החברה מפניהן בכפוף לקבלת פסק דין שלא עוכב ביצועו.
- 8.7 המפעיל מתחייב לתקן כל נזק שייגרם למתחם על מתקניו או לסביבתו להם אחראי המפעיל כאמור לעיל, על פי דרישה ראשונה בכתב של החברה.

הוראות פרק זה מהוות תנאים עיקריים בהסכם, אשר הפרת כל אחת מהן תהווה הפרה יסודית של ההסכם.

9. ביטוח

לפני מועד תחילת הפעילות או לפני מועד הכנסת נכסים כלשהם לשטח, מתחייב המציע לערוך ולקיים, על חשבוננו, את הביטוחים המפורטים בנספח "אישור עריכת ביטוחי המציע" המסומן כנספח "ב'3" המצורף להסכם זה ומהווה חלק בלתי נפרד ממנו (להלן: "ביטוחי המציע" ו/או "אישור הביטוח") אצל חברת ביטוח המורשית לפעול כדין בישראל. ביטוחי המציע יהיו תקפים במשך תקפו של הסכם זה וכל תקופה מוארכת שלו: בכל הנוגע לביטוחים המפורטים באישורים:

9.1 המציע לבדו אחראי על מילוי כל חובי הפוליסות כולל (אך לא מוגבל) תשלומי הפרמיה וההשתתפות העצמית.



החברה הכלכלית מיסודה של עיריית טבריה בע"מ
מכרז פומבי מס' 2/2026
להפעלת פארק אקסטרים ופוד טראק במתחם פארק ברקו

- 9.2 אי מילוי תנאי הפוליסות בתום לב ע"י המציע ו/או מי מטעמו לא יפגע בזכויות החברה לשיפוי לפיהן.
- 9.3 כל כיסויי הביטוח בכפיפה לתנאי הפוליסות המקוריים של המציע עד כמה שלא שונו במפורש במסמך זה. בכל מקרה האמור באישור זה לא יגרע מהכיסויים הקיימים בפוליסות המקוריות של המציע.
- 9.4 ביטוחי המציע יכללו התחייבות של המבטח כי הביטוחים לא יבוטלו והכיסויים הניתנים בהם לא ישונו לרעת החברה, אלא אם תימסר על כך הודעה כתובה על ידי המבטח ועל כוונתו לעשות כן לידי החברה לפחות 30 יום מראש.
- 9.5 בכל הביטוחים המפורטים באישור ולעניין הפעילות נשוא סעיף זה, מבוטל סעיף רשלנות רבתי. אין בביטול כדי לגרוע מחובת הזהירות של המציע ו/או מזכויות המבטח על פי הפוליסה ועל פי הדין. עבודות במשך תקופת הפעילות:
- 9.6 היה ובמשך תקופת הפעילות וכל תקופה מוארכת שלה יחליט המציע לבצע במושכר עבודות התאמה ו/או שיפוץ (מעבר לעבודות שיבוצעו לקראת כניסת המציע לפעילות בפארק) בערך העולה על סך 250,000 ₪, מתחייב המציע להודיע על כך לחברה 30 יום לפחות מראש, בכתב ולערוך, בגין עבודות אלו, ביטוח עבודות קבלניות על פי המפורט באישור ביטוח עבודות קבלניות.
- 9.7 לביצוע עבודות קבלניות בסכום הנמוך מ 250,000 ₪, יוסיף המציע את ביטוח סיכון ביצוע העבודות לפחות בביטוח צד שלישי וחבות המעביד שלו ויוודא כי מבטחו ער לפעילות האמורה.
- 9.8 מובהר בזאת במפורש, כי הביטוחים המפורטים באישור הביטוח המצורף להסכם זה הינם מינימליים וכלליים בהתחשב בכך שמהות עיסוקו של המציע לא נקבעה וכי לאחר קביעת המציע הזוכה וביורור פעילותו, ייתכן כי יתווספו לדרישות הביטוח ביטוחים נוספים ו/או יוגדלו גבולות האחריות המבוקשים וכל זאת בהתאם לסוג האטרקציה אשר תוקם במקום, היקף הפעילות ומהותה ובהתאם לקביעת יועץ הביטוח של החברה.
- 9.9 המציע לוקח על עצמו לוודא כי דרישות הביטוח הכלולות במסמך זה באות לידי ביטוי בפוליסות הביטוח אותן ערך.
- 9.10 למרות האמור בנספח "אישור עריכת ביטוחי המציע", מוסכם בזאת כי המציע רשאי שלא לערוך ביטוח אובדן תוצאתי אולם האמור בסעיף 8 להלן יחול לגבי כל נזק תוצאתי כאילו נערך הביטוח.
- 9.11 המציע מצהיר כי לא יהיה לו כל טענה ו/או דרישה ו/או תביעה כנגד החברה בגין נזק שהוא זכאי או היה זכאי לשיפוי בגינו על-פי ביטוחי המציע כאמור לעיל, בין אם נערך ובין אם לאו או שהיה זכאי לשיפוי בגינו אלמלא ההשתתפות העצמית הנקובה בביטוחים כאמור, והוא פוטר בזאת את המפורטים לעיל מכל אחריות לנזק כאמור. האמור בסעיף זה יוסיף (ולא יגרע) על כל הוראה אחרת בהסכם הפעילות בדבר פטור מאחריות של החברה. האמור בדבר פטור מאחריות לא יחול לטובת אדם שגרם לנזק בזדון.
- 9.12 במידה ויהיה צורך בהארכות לביטוחי המציע לתקופת ביטוח נוספת, באחריותו הבלעדית של המציע לפעול להארכת אישור הביטוח ולדאוג להמציא אישור הארכה זה בתוך 7 ימים לפחות לפני סיום תקופתו של האישור הקיים. המציע ישוב ויציג את אישור ההארכה כאמור, הכולל עד לתום תקופת ההסכם וחתימתו על ידי המבטח, בפני החברה, וזאת מבלי שיהיה צורך בכל תזכורת מצד החברה. לעניין ביטוח אחריות מקצועית ומוצר, ישוב ויציג בפני החברה את אישור הביטוח במשך 3 שנים לאחר מועד מתן השירותים לחברה או עד למועד בו תפוג תקופת ההתיישנות הקבועה בחוק לגבי הסיכונים המבוטחים בפוליסה זו.
- 9.13 בכל מקרה של אי התאמה בין האמור בביטוחי המציע ו/או האישור על קיום הביטוחים לבין האמור בהסכם זה, מתחייב המציע לפעול לשינוי הביטוחים על מנת להתאימן להוראות הסכם זה באופן מידי.



החברה הכלכלית מיסודה של עיריית טבריה בע"מ
מכרז פומבי מס' 2/2026
להפעלת פארק אקסטרים ופוד טראק במתחם פארק ברק

לאחר שינוי הביטוחים ו/או אישור על קיום הביטוחים כאמור, יציג את אלו מתוקנים וחתומים כדין בפני החברה.

- 9.14 המצאת טופס האישור על קיום ביטוחים חתום ותקין מטעם מבטחי המציע, מהווה תנאי יסודי בהסכם.
- 9.15 מוסכם בזאת כי התחייבויות המציע לעריכת ביטוחים הינן בהתאם לאמור בהוראות נספח ביטוח זה, אף אם יחולו על הצדדים הוראות בדבר המצאת אישור קיום ביטוחים במתכונות בהתאם להוראות המפקח על הביטוח או כל הוראה אחרת בעניין זה. לאור האמור, מוסכם כי נוסח אישור ביטוחי המציע המצ"ב לנספח ביטוח זה אינו גורע מהתחייבויות החוזיות של המציע לעריכת ביטוחים בהתאם לאמור בהוראות בנספח ביטוח זה. כן מוסכם כי בכל מקרה בו יחול שינוי בהוראות המפקח על הביטוח כאמור, החברה תהא רשאית להחליף את דוגמת נוסח אישור ביטוחי המציע המצ"ב בנוסח אישור ביטוח חלופי, וזאת בכפוף להתחייבויות הביטוח של המציע כמפורט בנספח ביטוח זה כאמור.
- 9.16 המציע יישא בכל מקרה בסכום ההשתתפות העצמית החלה בביטוחים וכן יישא בכל נזק שייגרם עקב מעשה ו/או מחדל ו/או טעות ו/או השמטה של המציע, קבלני משנה הפועלים מטעם המציע, עובדיהם וכל מי שבא מטעמו שאינו מכוסה על ידי ביטוחי המציע.
- 9.17 הפר המציע את הוראות הביטוחים באופן המפקיע את זכויותיו ו/או זכויות החברה, יהא המציע אחראי לנזקים שייגרמו לחברה באופן מלא ובלעדי ולא תהיינה לו תביעות ו/או טענות כספיות או אחרות כלפי החברה והוא יהא מנוע מלהעלות כל טענה בהקשר זה כלפי החברה.
- 9.18 המציע מתחייב לשמור ולקיים את כל הוראות פוליסות הביטוח כלשונן ומבלי לפגוע בכלליות האמור לשמור על כל הוראות המבטח להקטנת הסיכון.
- 9.19 מובהר בזה במפורש, כי אין בעריכת הביטוחים על ידי המציע ו/או בהמצאת אישור ביטוח כאמור, ו/או בבדיקתו או באי בדיקתו על ידי החברה ו/או מי מטעמה, כדי להוות אישור בדבר התאמתו לדרישות ההסכם ולא יהיה בכך כדי להטיל אחריות כלשהיא על החברה ו/או לגרוע מן האחריות המוטלת על המציע על פי דין ו/או על פי הסכם זה.
- 9.20 המציע מתחייב לדאוג לכך כי בחוזה ההתקשרות שיערוך, אם יערוך, עם קבלני משנה בקשר עם הסכם זה, יופיעו דרישות ביטוח מאותם קבלני משנה המותאמות להיקף ואופי פעילותם ויוצגו הביטוחים ו/או אישורים על קיום הביטוחים בהתאם, לחברה. לחלופין, למציע נתונה הרשות לכלול את קבלני המשנה בשם המבוטח במסגרת הביטוחים הנערכים על ידו. למען הסר ספק מובהר בזאת כי על המציע מוטלת האחריות כלפי החברה ביחס לשירותים במלואם, לרבות שירותים שניתנו או אמורים היו להינתן על ידי קבלני משנה, ועל המציע תחול האחריות לשפות את החברה בגין כל אובדן או נזק שייגרם, במישורין או בעקיפין, עקב שירותים שניתנו או אמורים היו להינתן על ידי קבלני המשנה, אם ייגרם, בין אם אובדן או נזק כאמור מכוסה במי מהפוליסות דלעיל ובין אם לאו.
- 9.21 אין בעשיית הביטוחים כאמור כדי לגרוע מאחריותו של המציע על פי הסכם זה ו/או על פי כל דין. למען הסר ספק, מובהר כי המציע לבדו יהא האחראי הבלעדי לטיבם של ביטוחיו והיקפם ולמילוי דרישות הביטוח לצורך קיומם ו/או באישור הביטוח הינן בגדר דרישה מזערית בלבד. מובהר כי המציע רשאי לערוך במשך תקופת ההסכם שינויים בביטוחים המפורטים לעיל, בכפוף לכך שבמשך כל תקופת ההסכם לא יבוטלו ו/או לא יפחתו מן הכיסויים הנדרשים המפורטים לעיל ו/או באישורי הביטוח.
- 9.22 המציע רשאי לערוך ביטוחים נוספים בקשר עם פעילותו בפארק, בנוסף לאמור לעיל כרצונו, ובלבד שבכל ביטוח תבוטל זכות התחלופה של המבטח כלפי החברה ובכל ביטוח חבות יורחב הביטוח לכסות את חבותה של החברה בגין מעשיו או מחדליו של המציע.



החברה הכלכלית מיסודה של עיריית טבריה בע"מ
מכרז פומבי מס' 2/2026
להפעלת פארק אקסטרים ופוד טראק במתחם פארק ברקו

- 9.23 בקרות אירוע המכוסה לכאורה במסגרת איזה מהביטוחים המפורטות באישור עריכת הביטוח, מתחייב המציע להודיע על כך מיד בכתב למבטח ולחברה, ומתחייב לשתף עימם פעולה ככל שיידרש לשם מימוש זכויותיו של החברה בביטוחים.
- 9.24 למען הסר ספק, המציע יהיה אחראי כדין בגין נזקים בלתי מבוטחים לרבות נזקים שהם מתחת לסכום ההשתתפות העצמית הקבועה בפוליסות.

הוראות פרק זה מהוות תנאים עיקריים בהסכם, אשר הפרת כל אחת מהן תהווה הפרה יסודית של ההסכם.

10. אי קיום יחסי עובד ומעביד

- 10.1 המפעיל מצהיר בזאת, כי בביצוע התחייבויותיו על פי חוזה זה הוא פועל כעצמאי.
- 10.2 המפעיל מצהיר כי אין בחוזה זה או בתנאי מתנאיו כדי ליצור בינו או בין מי מטעמו, לבין החברה יחסי עובד-מעביד וכי כל העובדים שיועסקו על ידו ו/או מטעמו, בין היתר, לצורך מילוי התחייבויותיו על פי חוזה זה יהיו ויחשבו כעובדים של המפעיל בלבד.
- 10.3 המפעיל מתחייב כי יישא בכל התשלומים, ההוצאות והמיסים בקשר עם העסקתם של עובדיו ו/או מי מטעמו, לרבות שכר עבודה, מס הכנסה, ביטוח לאומי, מס בריאות וכל מס ו/או היטל ו/או מלווה ו/או כל תשלום סוציאלי אחר; ואין לראות בכל זכות הניתנת על פי חוזה לחברה ו/או לחברה ו/או למי מטעמו, להדריך או להורות למפעיל, ו/או לעובדים מטעמו ו/או למי מטעם המפעיל, אמצעים להבטחת ביצוע הוראות חוזה זה במלואן בלבד, ולא תהיינה למפעיל, ו/או לעובדים מטעמו ו/או לכל מי מטעמו, כל זכויות של עובד המועסק על ידי החברה והם לא יהיו זכאים לכל תשלומים, פיצויים, או הטבות, או זכויות של עובד כלפי מעבידו מטעם החברה.
- 10.4 אם מכל סיבה שהיא, יקבע בית משפט ו/או בית דין, כי עובד, או עובדים של המפעיל, או כל מי מטעמו הינם עובדים של החברה, בין ביחד עם המפעיל ובין בנפרד, כי אז מתחייב המפעיל לפצות ולשפות את החברה, מיד לפי דרישתה הראשונה, בגין כל סכום, ללא יוצא מן הכלל, שהחברה תידרש לשלם לכל אדם ו/או גוף בקשר עם כל קביעה וקביעה כזו, לרבות כל ההוצאות המשפטיות הקשורות לנ"ל.

11. איסור הסבת החוזה

- 11.1 מאחר והסכם זה נערך עם **המפעיל** בלבד ועל פי המצגים לעיל, המפעיל לא יהיה רשאי להעבירו ו/או להסבו כולו או מקצתו לאדם אחר וכן לא יהיה רשאי למסור כל זכות או חובה על פי הסכם זה לאדם אחר.
- 11.2 המפעיל לא יהיה רשאי להמחות את זכותו לקבלת תשלום כלשהו מהחברה לפי הסכם זה, לאחר, אלא אם קיבל לכך הסכמה בכתב של גזבר החברה וראש החברה.
- 11.3 אי תגובה או הימנעות מפעולה כלשהי ו/או מהפעלת זכות כלשהי ו/או מתן ארכה על ידי החברה, לא יחשבו ולא יתפרשו בשום פנים כוויתור מצדה ו/או כעובדות היוצרות כנגד החברה מניעה ו/או השתק מחמת התנהגותה, ושום זכות ו/או יתרון שיש לחברה לא יגרעו מחמת כך.
- 11.4 כל שינוי ו/או תוספת להסכם זה יש לעורכם בכתב ולהחתים כדין את הצדדים להסכם זה וכל שינוי ו/או תוספת שלא ייעשו בכתב לא יהיה להם כל ערך וכל תוקף מחייב.

הוראות פרק זה מהוות תנאים עיקריים בהסכם, אשר הפרת כל אחת מהן תהווה הפרה יסודית של ההסכם.

12. ביטול התקשרות עם המפעיל



החברה הכלכלית מיסודה של עיריית טבריה בע"מ
מכרז פומבי מס' 2/2026
להפעלת פארק אקסטרים ופוד טראק במתחם פארק ברקו

- 12.1 בוטלה ההתקשרות עם המפעיל בהתאם להוראות הסכם זה תשלם החברה למפעיל רק את התשלומים המתייחסים לביצוע העבודות ו/או מתן שירותים שביצע המפעיל עד למועד הביטול ולמפעיל לא תהיה כל טענה ו/או תביעה כנגד החברה ו/או מי מטעמה בכל הקשור ו/או הכרוך בביטולו ו/או הבאתו של הסכם זה לידי סיום.
- 12.2 מבלי לגרוע מכלליות האמור בסעיף 11.2 לעיל, החברה תהא רשאית לבטל את ההסכם ולהשלים את העבודות ו/או השירותים בעצמה או באמצעות ספק אחר או בכל דרך אחרת ולהשתמש לשם כך בכל החומרים, הציוד, המתקנים וכוח האדם הנדרש, או בכל חלק מהם, בדרך של מסירת הודעה בכתב על הפסקת העבודה או מתן השירות תוך 14 ימים מראש במקרים המנויים להלן:
- 12.2.1 המפעיל לא התחיל בביצוע העבודות ו/או מתן השירותים או שהפסיק את ביצועם, ולא ציית תוך 7 ימים להוראות או הנחיות בכתב מטעם החברה, אשר ניתנו בקשר עם ביצוע מלא של העבודות או מתן השירותים בהתאם למכרז זה;
- 12.2.2 כשהמפעיל לא תיקן הפרת התחייבויותיו על פי ההסכם במסגרת הזמן שניתן לו (לפחות 7 ימים) בהתאם להתראה שקיבל על כך בכתב.
- 12.2.3 המפעיל הסב את החוזה, כולו או מקצתו, לאחר או העסיק קבלן ו/או ספק משנה בביצוע העבודות מבלי שניתנה לו הסכמת החברה מראש ובכתב.
- 12.2.4 כשהמפעיל פשט את הרגל או כשניתן נגדו צו כינוס נכסים או כשעשה סידור עם או לטובת נושיו, ובגוף מאוגד, כשהגוף בפירוק - (פרט לפירוק ללא חיסול עסקים, לשם יצירת גוף מאוגד אחר) - מסוג כלשהוא, ו/או חיסול עסקים באופן אחר ו/או הוגשה כנגדו תובענה לצו פירוק קבוע ו/או זמני ו/או לצו כינוס נכסים קבוע ו/או זמני.
- 12.2.5 כשיש בידי החברה הוכחות להנחת דעתה שהמפעיל או אדם אחר בשמו של המפעיל נתן או הציע לאדם כלשהו שוחד, מענק, שי או טובת הנאה כלשהיא בקשר לחוזה או לכל דבר הכרוך בביצוע החוזה.
- 12.3 ביטלה החברה את החוזה כאמור, יציין הממונה בהודעה למפעיל את הערך המשוער של חלק העבודות שבוצעו ממועד מתן הודעה המוקדמת בדבר הביטול ועד מועד שליחת הודעה סופית זו.

13. פינוי

- 13.1** עם תום תקופת ההפעלה, ו/או תקופת ההסכם לפי העניין, בהסכם זה או מחמת הפסקתה קודם סיומה עקב כל סיבה שהיא, לרבות ביטול ההסכם כמפורט לעיל, יפנה המפעיל את המתחם מכל אדם חפץ וישיבו לידי החברה כשהוא במצב תקין.
- 13.2** החברה רשאית לפי בחירתה ושיקול דעתה לדרוש מהמפעיל להותיר במתחם כל מתקן שהוסף במהלך כל תקופת ההפעלה ו/או תקופת הארכה לפי העניין ו/או להשאיר בעינו כל שינוי ותוספת שהוחלו במתחם במהלך התקופה האמורה ובלבד שאין המתקן ו/או התוספת ו/או השינוי כאמור, מהווים חלק בלתי נפרד ממתקני המתחם. המפעיל יהיה מחויב לפעול בהתאם לדרישות החברה ולהנחיותיה.
- 13.3 מובהר בזאת כי החברה לא תהא מחויבת בתשלום כל תמורה שהיא בגין כל שינוי ותוספת ומתקן כאמור שבוצעו במהלך תקופת ההפעלה ו/או הארכה, לפי העניין.
- 13.4 5 ימים לפני מועד הפינוי המיועד מהמתחם והשבתו לידי החברה, תיערך בדיקה במתחם על ידי הצדדים והם יערכו רשימה של תיקונים שהמפעיל חייב בהם – אם יהיו כאלה.
- 13.5 המפעיל יהא רשאי לבצע את התיקונים בעצמו או באמצעות אחרים מטעמו עד יום פינוי המתחם. לא נעשה



החברה הכלכלית מיסודה של עיריית טבריה בע"מ
מכרז פומבי מס' 2/2026
להפעלת פארק אקסטרים ופוד טראק במתחם פארק ברקו

כן על ידו ישלם המפעיל לחברה את שווי התיקונים לפי קביעת שמאי מוסמך מטעם החברה או לפי עלות התיקון בפועל על פי קבלות שתמציא החברה מבעלי מקצוע שתיקנו את הנוזקים. קביעתו של השמאי המוסמך או הקבלות ישמשו הוכחה מכרעת לגבי חיובי המפעיל.

13.6 7 ימים לאחר פינוי המתחם על ידי המפעיל יערך סיור במתחם בנוכחות נציגי הצדדים לבדיקת מצבו הפיזי וביצוע התיקונים שנדרש המפעיל לבצע על ידי החברה במתחם.

13.7 חויב המפעיל לפנות את המתחם או כל חלק ממנו על פי הסכם זה ולא עשה כן, ישלם הוא לחברה סך של **1,500 ₪** בגין כל יום פיגור. האמור אינו בא לגרוע מכל זכות ו/או סעד להם זכאית החברה על פי כל דין או הסכם.

הוראות פרק זה מהוות תנאים עיקריים בהסכם, אשר הפרת כל אחת מהן תהווה הפרה יסודית של ההסכם.

14. ערבות ביצוע:

14.1 להבטחת מילוי כל התחייבותיו של המפעיל נשוא הסכם זה ימציא המפעיל עם מועד חתימת החוזה ערבות בנקאית אוטונומית בלתי מותנית, ערוכה לטובת החברה **על סך 100,000 ₪** בנוסח שצורף **כנספה ב'4** למכרז, כשהיא צמודה למדד המחירים לצרכן המתפרסם ע"י הלשכה המרכזית לסטטיסטיקה כאשר המדד הבסיסי לעניין זה יהיה מדד שהיה ידוע במועד האחרון להגשת ההצעות למכרז ושתהיה בסכום/שיעור כמצוין במכרז.

14.2 מסירת הערבות הבנקאית כמבואר לעיל הינה תנאי מוקדם והכרחי לחתימת ותקופת חוזה זה.

14.3 תוקף הערבות הבנקאית יהיה למשך כל תקופת ההתקשרות שתחילתה מיום חתימה על הסכם זה למשך כל תקופת ההתקשרות בתוספת שלושה חודשים מעבר לתום תקופת ההתקשרות כהגדרתה בהסכם זה. המפעיל מתחייב כי יאריך את תוקף הערבות לא יאוחר מ- 30 יום לפני תום תקופת ההתקשרות המסתיימת (הראשונה או הנוספת), כך שבכל פעם ערבות הביצוע תהיה בתוקף עד תום 90 יום מתום תקופת ההתקשרות הנוספת.

14.4 תנאי כאמור להארכת תקופת ההתקשרות הנוספת הינה הארכת תוקף הערבות למשך כל התקופה הנוספת.

14.5 סכום ערבות הביצוע לתקופה הנוספת, יהיה סכום ערבות הביצוע המסתיימת בתוספת הפרשי הצמדה בשיעור עליית מדד המחירים לצרכן ממדד הבסיס הידוע ביום חתימת הסכם זה ועד למדד הידוע ביום הוצאת ערבות הביצוע החדשה על ידי הבנק. הערבות לתקופה הנוספת תהיה באותם תנאים האמורים בסעיף זה לעיל ולהלן ובנוסח מלא ומדויק לנספח אשר צורף למכרז. המצאת ערבות ביצוע בכל עת שתידרש, כאמור לעיל, הינה תנאי עיקרי ויסודי בהסכם זה.

14.6 הערבות כאמור תוחזר למפעיל בתום תקופת ההתקשרות ורק לאחר קבלת אישור ע"י המנהל או מי מטעם החברה בדבר סיום מתן השירותים ו/או ביצוע העבודות לעיל.

14.7 החברה תהא רשאית לחלט את הערבות הנ"ל במלואה או חלק ממנה, בפעם אחת או במספר פעמים, ולהיפרע בכל מקרה של הפרה יסודית של החוזה מצד המפעיל ו/או אי מילוי התחייבותיו לרבות אי המצאת ערבות חדשה כנדרש, ובלבד שניתנה למפעיל התראה בכתב לתיקון ההפרה והמפעיל לא תיקן את ההפרה בתוך הזמן הנקוב בהתראה כאמור. הסכום שיחולט ייחשב כפיצוי קבוע ומוסכם מראש בין הצדדים.

14.8 מובהר בזאת, כי המפעיל מסכים ומייפה את כוחה של החברה בצורה בלתי חוזרת, כי בקרות ההפרות המנויות לעיל, או אחת מהן, תהא החברה זכאית ורשאית לחלט את ערבות הביצוע בלי כל הודעה או התראה נוספת, והמפעיל מותר בזאת מראש על כל זכות להתנגד לכל צעד, שהחברה תנקוט כדי לגבות



החברה הכלכלית מיסודה של עיריית טבריה בע"מ
מכרז פומבי מס' 2/2026
להפעלת פארק אקסטרים ופוד טראק במתחם פארק ברקו

את ערבות הביצוע.

14.9 אין בחילוט הערבות על פי האמור בסעיף זה לעיל כדי לגרוע מכל זכות של החברה לתבוע פיצויים נוספים ומשלימים בגין הנזקים אשר ייגרמו לה בפועל כתוצאה מן ההפרה או מכל תרופה אחרת המגיעה לה על פי חוזה זה או על פי כל דין בשל הפרת החוזה, לרבות מכוח חוק החוזים (תרופות בשל הפרת הסכם), תשל"א-1970.

14.10 חולט סכום הערבות או חלק ממנו, ימציא המפעיל ערבות חדשה או ישלים את יתרתה עד גובה סכום הערבות המקורי מיד עם דרישה מאת החברה, אי השלמת סכום הערבות כאמור יהווה הפרה מהותית של חוזה זה ומהווה תנאי מוקדם לתשלום התמורה למפעיל על פי חוזה זה.

14.11 למען הסר ספק מובהר בזה כי הוצאות ביחס לערבות הביצוע כאמור וכל הוצאה כלשהי, תהיה על חשבון המפעיל בלבד.

15. שמירת סודיות ומניעת ניגוד עניינים

15.1 המפעיל מתחייב כי הוא ו/או מי מטעמו ישמרו על סודיות מלאה של כל ענין ו/או מידע שיועבר אליו ו/או מי מטעמו בקשר לביצוע הסכם זה וכן לא יפעל בכל דרך העלולה לסכל מטרת הסכם זה הן במישרין והן בעקיפין.

15.2 המפעיל לא יהיה רשאי למסור מידע כלשהו, בכל נושא הנמצא במסגרת מתן השירותים לחברה ו/או שהגיע לידיעתו במסגרת מתן השירותים לחברה, לכל אדם שאינו החברה, ללא אישור מפורש ובכתב מאת החברה. בכל מקרה של ספק – יפנה המפעיל ליועמ"ש לחברה על מנת לקבל הוראות בקשר לסודיות המידע.

15.3 כל הוראות סעיף זה יחולו הן על המפעיל והן על צוות עובדיו ו/או מי ממועסקיו ו/או מי מטעמו.

15.4 כל הוראות סעיף זה הינם תנאים יסודיים והפרה של ולו אחת מהן תיחשב כהפרה יסודית של הסכם זה.

הוראות פרק זה מהוות תנאים עיקריים בהסכם, אשר הפרת כל אחת מהן תהווה הפרה יסודית של ההסכם.

16. הפרות וסעדים

16.1 כל הוראות הסכם זה הינם תנאים יסודיים והפרה של ולו אחת מהן תיחשב כהפרה יסודית של הסכם זה.

16.2 הפר המפעיל הפרה יסודית ולא תיקן את ההפרה תוך 3 ימים ממועד שפנתה אליו החברה, תהיה רשאית החברה לתבוע ולקבל כל סעד ותרופה משפטית ככל שייראו בנסיבות המקרה.

17. ויתור על זכויות

17.1 השתמשה החברה בסמכות כלשהי מהסמכויות, או בזכות כלשהי מהזכויות שהוקנו לה בהסכם זה לרבות ביטול ההסכם, כולו או מקצתו, או הפסיקה את ביצועו, כולו או מקצתו, לא יהיה למפעיל עילת תביעה כלשהי נגד החברה בגלל ביטול ההסכם, הפסקה בביצועו או סיבה אחרת ובלבד שהדבר נעשה בהתאם להוראות הסכם זה והמפעיל לא יהיה זכאי לתבוע פיצוי או תשלום כלשהו בעד נזק, פגיעה במוניטין או הפסד העלולים להיגרם כתוצאה מסיבת הביטול, ההפסקה או הסיבה האחרת.

17.2 מבלי לגרוע מזכויות החברה לפי הסכם זה תהיה רשאית החברה, בכל אחד מהמקרים של ביטול ההסכם כאמור לעיל למסור את ביצוע המשך השירותים לאחר ולהשתמש ללא הגבלה בשירותים שנעשו על ידי המפעיל, ועצם חתימתו של המפעיל על הסכם זה מהווה הסכמה לכך.

18. שונות

18.1 לא אכפה החברה, או אכפה באיחור, זכות כלשהי מהזכויות הנתונות לה על פי ההסכם ו/או על פי דין,



החברה הכלכלית מיסודה של עיריית טבריה בע"מ
מכרז פומבי מס' 2/2026
להפעלת פארק אקסטרים ופוד טראק במתחם פארק ברקו

במקרה מסוים או בסדרת מקרים, לא יראו בכך ויתור על הזכות האמורה ו/או על זכויות אחרות כלשהן. מבלי לגרוע מזכותה של החברה כאמור בסעיף זה, מובהר, כי ארכה ו/או דחייה ו/או ויתור על זכויות ו/או שינוי מתנאי ההסכם לא יהיו בני תוקף, אלא אם יינתנו מראש ובכתב על ידי הצדדים.

18.2 אם חס וחלילה חדל המפעיל מלהתקיים כאישיות משפטית או ננקטו נגדו הליכי פירוק, ייחשב ההסכם הזה כאילו בוטל.

18.3 הסמכות המקומית בכל המחלוקות שיתגלו בין הצדדים בקשר עם הסכם זה תהיה אך ורק לבתי המשפט המוסמכים שלום טבריה ומחוזי צפון בלבד, על פי סמכותם העניינית.

18.4 כתובות הצדדים הן כמפורט במבוא להסכם זה.

18.5 כל הודעה שתשלח על ידי אחד הצדדים למשנהו, תחשב כאילו הגיעה לתעודתה, אם נמסרה ביד – ביום המסירה, אם נשלחה בדואר רשום – כעבור 72 שעות מעת המסירה ואם נשלחה בפקסימיליה – תוך יום עסקים אחד מקבלת אישור על העברתה התקינה.

ולראיה באנו על החתום:

המפעיל

החברה



החברה הכלכלית מיסודה של עיריית טבריה בע"מ
מכרז פומבי מס' 2/2026
להפעלת פארק אקסטרים ופוד טראק במתחם פארק ברקו

נספח ב' 1

מפרט השירותים ותנאי ההפעלה

1. מטרת ההפעלה

- 1.1 מטרת מתחם האקסטרים בטבריה הינה להוות גורם משיכה למקומיים ולתיירים בני כל הגילאים הן כאטרקציה והן לפעילות ספורט קבוע.
- 1.2 פארק האקסטרים נרכש מחברת מתקני פסגות בע"מ (יוצר על ידי WALLTOPIA) (להלן: "היצרן"). הפארק מוקם בפארק ברקו בטבריה וכולל מספר מתחמים, ובהם קירות טיפוס, פארק חבלים, rollglider, מתקני משחק לילדים, קפיצה חופשית, במת אירועים (להלן: "פארק האקסטרים" או "המתקן"). לכל מתחם בפארק האקסטרים ישנם דגשים אחרים להפעלה, ועל כן הפעלת פארק האקסטרים תהא בהתאם להנחיות החברה ובכפוף לאישורה ולאישור כל גורם רלוונטי.
- 1.3 המפעיל יהיה רשאי לערוך אירועים בתשלום בשטח הפארק ובלבד שלא יהא בכך כדי למנוע מהציבור הרחב כניסה לפארק האקסטרים ושימוש במתקנים וכי האירועים כאמור יבוצעו בהתאם לדין, להוראות רישיון העסק ומבלי להוות פגיעה בתושבים או הפרעה לציבור. שיקול הדעת הבלעדי לעניין הפרעה לציבור או פגיעה בתושבים יהא שמור לחברה בלבד והחלטתה בעניין זה מחייבת את המפעיל.
- 1.4 המפעיל יהיה רשאי לערוך חוגים וסדנאות הנוגעים לפעילות הפארק ובלבד שהדבר לא יפגע בפעילות הסדירה של פארק האקסטרים.

2. תנאי חובה להפעלת פארק האקסטרים:

- 2.1 המציע הזוכה במכרז יידרש להעסיק עובדים בעלי הכשרה מתאימה, בהתאם תקן שמספרו 15567 חלק 2 כולל תקנות עבודה בגובה, ובהתאם לחוק הספורט ולכל דין אחר, ובמספר הולם, לביצוע השירותים נשוא המכרז כמפורט לעיל.
- 2.2 תכנית שעות הפעלת פארק האקסטרים השנתית אשר לא תפחת משעות ההפעלה לעיל (להלן: "תכנית שעות ההפעלה") תוגש לחברה עם חתימת הסכם ההפעלה המצ"ב למסמכי מכרז זה. החברה רשאית לשנות את תכנית שעות ההפעלה, או לגרוע מהן, בהתאם לשיקול דעתה הבלעדי ולמציע הזוכה לא תהא כל טענה בגין כך.
- 2.3 ביום כיפור, יום הזיכרון לשואה ולגבורה, יום הזיכרון לחללי צה"ל ותשעה באב יהיה פארק האקסטרים סגור.
- 2.4 בכל מקרה, יודגש כי מועדי הפעלת הפארק על ידי המפעיל יהיו על פי כל דין והחובה לוודא כי מועדי ואופן ההפעלה אינם מנוגדים לדין מוטלת בכל עת על המפעיל בלבד. למען הסר ספק, מובהר כי שעות ההפעלה המפורטות לעיל הינן שעות הפעלה מינימליות המחייבות את המציע הזוכה ואין לגרוע מהן ללא אישור מראש ובכתב מהחברה, אולם המציע הזוכה רשאי להוסיף על שעות אלה ולפתוח את הפארק לפעילות בהיקף שעות נרחב ובלבד שאינו חורג מהוראות הדין ו/או יוצר הפרעה לציבור.
- 2.5 לחברה שמורה הזכות שלא לאפשר שעות הפעלה נרחבות ובלבד שתנמק את החלטתה.
- 2.6 מבלי לגרוע מהאמור לעיל, המציע הזוכה מתחייב לתגבר בכל עת את כמות העובדים לפי הצורך ולביצוע השירותים לשביעות רצונה של החברה.
- 2.7 יודגש כי המפעיל יהיה רשאי להפעיל את הפארק רק כאשר מצויים בו **עובדים בעלי הכשרה מתאימה על פי כל דין ולרבות ככל הנדרש על ידי היצרן, המחזיקים בתעודות תקפות** והכל במספר עובדים התואם את מספר המבקרים ומספר המתקנים בהתאם לכל דין.



החברה הכלכלית מיסודה של עיריית טבריה בע"מ

מכרז פומבי מס' 2/2026

להפעלת פארק אקסטרים ופוד טראק במתחם פארק ברק

- 2.8 בנוסף לאמור, מתחייב המפעיל להכשיר את כל העובדים אשר יפעילו את פארק האקסטרים בהתאם להנחיות ודרישות היצרן, בהתאם לאמור בחוברת ההנחיות המצורפת למסמכי מכרז זה. עלות הכשרת העובדים לרבות שמירת כשירותם בכל עת, תחול על המפעיל.
- 2.9 המפעיל מחויב להכיר וליישם את כל הוראות הבטיחות המחייבות על פי דין, לרבות ההנחיות הרלוונטיות של מכון התקנים וכן כל הוראה עדכנית אחרת במקומו. בנוסף, על המפעיל להכיר וליישם את תקנות הבטיחות בעבודה בגובה, תשע"ז-2007 ולהחזיק בכל אישור ו/או היתר הנדרש על פי כל דין ו/או הוראות היצרן (המחמיר מבניהם) מכל גורם רשמי במדינת ישראל ולהקפיד על עמידה בדרישות כל תקן ישראלי מחייב.
- 2.10 דמי הכניסה ותשלומים נוספים אשר יגבה המציע הזוכה יאושרו מראש על ידי החברה. כל עדכון בדמי הכניסה במהלך תקופת ההסכם יובא לאישור מראש על ידי החברה. יובהר כי המחירים הנקובים בנספח 1 למכרז זה הינם מחירים מקסימאליים שיורשה המפעיל לגבות מהמשתמשים במתקנים אלא אם כן נתנה החברה את אישורה להעלות המחירים והכל בכפוף לשיקול דעתה הבלעדי. למפעיל לא תהא כל טענה כנגד החברה בגין האמור והחברה לא תידרש לנמק את החלטותיה ו/או להעמיד את שיקול דעתה לבחינה מכל סוג שהוא.
- 2.11 למען הסר ספק, מובהר בזאת באופן חד משמעי כי החברה לא תישא בכל תשלום שהוא בגין הפעלת פארק האקסטרים.
- 2.12 המפעיל מתחייב להפעיל את פארק האקסטרים על פי כל דין, לרבות עפ"י דרישות משטרת ישראל, מכון התקנים, דרישות היצרן, כיבוי אש וכל גוף רשמי אחר, ובכלל זה לפעול להנפקת רישיון עסק על חשבוננו וכתנאי לפעילותו.
- 2.13 כל נזק שייגרם לצד ג' ו/או לרכוש לרבות למתקני הפארק הינו באחריות המפעיל.

שמירת הניקיון ותחזוקת פארק האקסטרים

.3

- 3.1 המפעיל מתחייב לשמור על תנאי בטחון, תחזוקה, תברואה וניקיון פארק האקסטרים, לרבות מבנה השירותים הציבוריים וכל מבנה אחר המצוי בו, לשביעות רצונה המלא של החברה בהתאם להוראותיה והוראות כל דין ורשות מוסמכת.
- 3.2 המפעיל יהא אחראי על ניקיון שטח פארק האקסטרים וסביבתו, לא להשאיר פסולת מכל מין וסוג שהוא ולדאוג לפינוי האשפה למקומות האיסוף בהתאם להוראות הרשות המוסמכת.
- 3.3 המפעיל מתחייב לתקן ו/או להחליף בהתאם לתנאי האחריות של היצרן על המתקן ו/או הוראות היצרן ו/או החברה ו/או רשות מוסמכת כל פריט ו/או ציוד שיינזק ו/או יתקלקל וכי כל פעילות התחזוקה והטיפול השוטפים יהיו באחריותו ועל חשבוננו.
- 3.4 במידה וירצה המפעיל לתקן אלמנטים פגומים בפארק האקסטרים, עליו להזמין את האלמנטים החלופיים מהיצרן בלבד, ובכל אופן עליו לוודא שכל הציוד המותקן בפארק האקסטרים הינו מתוצרת היצרן בלבד. הוראה זו הינה תנאי יסודי להסכם זה.
- 3.5 המפעיל לא יעסיק עובדים אלא בעלי רישיון תעסוקה בישראל.
- 3.6 המפעיל יהא אחראי באופן בלעדי להשגת כל האישורים ו/או הרישיונות ו/או ההיתרים הנדרשים לצורך הפעלת פארק האקסטרים על אחריותו ועל חשבוננו.
- 3.7 החברה תהא רשאית להיכנס למבנה בכל עת וזמן מקובלים על מנת לעמוד על אופן תפעול פארק האקסטרים בהתאם לאמור בהסכם זה.

כוח אדם ותנאי הפעלה

.4

- 4.1 מובהר בזה כי אין ולא יהיו בין החברה ובין המפעיל ו/או מי מעובדיו ו/או מי מטעמו ו/או מי מעובדיהם, יחסי עובד ומעביד ואלו לא ייחשבו כעובדי החברה ו/או מי מטעמה.



החברה הכלכלית מיסודה של עיריית טבריה בע"מ

מכרז פומבי מס' 2/2026

להפעלת פארק אקסטרים ופוד טראק במתחם פארק ברקו

- 4.2 המפעיל יעמוד בכל ההוראות הקבועות במכרז לעניין עובדיו ואחריותו לפעילותם, הסמכותיהם, כשירותם, וכל דרישה חוקית רלוונטית לעבודתם לרבות כל דרישות היצרן ולרבות האמור בסעי' זה להלן.
- 4.3 המפעיל מתחייב להעסיק עובדים מקצועיים ואחרים, במספר הדרוש לשם הפעלת פארק האקסטרים באופן רציף ושוטף במהלך כל שבוע העבודה וכל שעות פעילות פארק האקסטרים.
- 4.4 המפעיל יכשיר באמצעות היצרן בין 16 ל-20 מפעילים, שיהיו בוגרי קורס עזרה ראשונה, בתפעול שוטף של המתקן, כולל פעולות חילוף. היצרן יבחן את המפעילים שיבחנו, ויאשר את הסמכתם, וזאת כתנאי לעבודתם במתקן.
- 4.5 בנוסף, המפעילים יעבור הסמכות וריענון תקופתי בהתאם להנחיות היצרן.
- 4.6 באתר האקסטרים יעבדו אך ורק עובדים שהוכשרו, הוסמכו ורוענונו כאמור לעיל, והפרה של סעיפים זה הינה הפרה יסודית של ההסכם.
- 4.7 המפעיל ידאג לכל רישום, רישיון או היתר לפי כל דין, ויעסיק רק מי שרשום או בעל רישיון או היתר כאמור, לפי העניין.
- 4.8 המפעיל מתחייב למלא את כל דרישות הדין בכל הנוגע וקשור בהעסקת עובדים לרבות תשלום, שכר עבודה, תנאים סוציאליים וכיוצ"ב.
- 4.9 בכל מקרה בו יעסיק המפעיל עובדים זרים, מתחייב המפעיל לעמוד בכל דרישות לשכת התעסוקה, משרד הפנים ובכל דרישות הדין. המפעיל מתחייב להעסיק עובדים זרים בעלי רישיון עבודה בישראל.
- 4.10 המפעיל ידאג לכל התנאים הסוציאליים, למגוריהם, למחייתם ולרכוש להם כרטיס טיסה חזרה. במידה ומכל סיבה שהיא תחויב החברה בתשלום ו/או הוטל קנס מכל סוג ומין שהוא מתחייב המפעיל לשפות את החברה ו/או מי מטעמה במלוא הסכום.
- 4.11 המפעיל יהיה אחראי לערוך על חשבוננו מדי שנה סקר בטיחות על מנת לאתר ליקויים בטיחותיים אפשריים או קיימים ולתת מענה מתאים תוך זמן סביר בהתאם להנחיות החברה ולשביעות רצונה והסוקר מטעמה.

5. תנאי חובה להפעלת הפודטראק;

- 5.1 המפעיל, יסדיר צנרת חשמל ומים, למיקום המדויק שייבחר על ידי החברה והמפעיל להצבת הפודטראק (להלן: "התקנת התשתיות"). תשלום בגין צריכת מים וחשמל יבוצע בנפרד בהתאם לקריאת מונה שיוצב ע"י החברה.
- 5.2 כן מובהר כי אין בעצם מתן זכות להצבה של הפודטראק משום זכות לבצע בשטח כל בנייה או תוספות ו/או להציב במקום באופן זמני או קבוע כל כסאות, שולחנות, מתקנים וכדומה, אשר לא יאושרו על ידי החברה מראש ובכתב. המפעיל לא יהא רשאי להציב מתקנים ו/או מבני קבע המצריכים במהותם קבלת היתר בניה.
- 5.3 המפעיל מתחייב לנקוט בכל עת, לרבות במועד ביצוע העבודות, בכל אמצעי הזהירות למניעת תאונות ומפגעים, וכן כי ידאג, בין היתר, להסרת מכשולים ומפגעים. כמו כן, מתחייב המפעיל לדווח לחברה מידית על כל נזק ו/או מפגע שנגרם במהלך ביצוע העבודות ו/או על כל מפגע אשר גילה במתחמים השונים.
- 5.4 המפעיל מתחייב כי יחזיק בכל עת בכל האישורים ו/או ההיתרים הנדרשים מכל גוף ו/או רשות מוסמכת לשם מכירת מזון על גבי רכב המוכשר לכך, לרבות, רישוי רוכלות ו/או אחר.



החברה הכלכלית מיסודה של עיריית טבריה בע"מ
מכרז פומבי מס' 2/2026
להפעלת פארק אקסטרים ופוד טראק במתחם פארק ברקו

- 5.5 המפעיל מתחייב לבצע את כל הפעולות הנדרשות, ללא יוצא מן הכלל להצבה והפעלת משאיות מזון ו/או שתיה וביצוע כל השירותים כמפורט בחוזה זה, בין היתר כמפורט להלן:
- 5.5.1 כל הפעולות הכרוכות בהצבת המשאיות, לרבות הובלתם, הצבתם ופינויים;
- 5.5.2 כי כלל מוצרי המזון אשר יימכרו, ככל ויימכרו, יימכרו סגורים באריזתם המקורית בלבד;
- 5.5.3 כי כלל מוצרי המזון הארוזים יהיו עם כשרות;
- 5.5.4 להכנת התשתיות הנדרשות, לרבות, תשתיות מים וניקוז, תשתית חשמל ורישוי תשתית החשמל לרבות, הכנת תכנית פריסה חשמל ותאורה מאושרת על ידי בודק חשמל מוסמך;
- 5.5.5 להכנת תכנית פריסת המשאיות;
- 5.5.6 להכנת תכנית בטיחותית מאושרת על ידי מהנדס הבטיחות;
- 5.5.7 קבלת כל האישורים ו/או הרישיונות ו/או ההיתרים הנדרשים לצורך הצבת המשאיות/ות ומתן השירותים בהתאם לקבוע בכל דין לרבות אישורי רישוי, אישור משרד הבריאות, אישורי חברה, רשויות בטחון ובטיחות ויישא בכל ההוצאות הכרוכות בכך, הכול קודם לתחילת מתן השירותים וכתנאי מוקדם להם;
- 5.5.8 הוצאת רישיון עסק מאגף רישוי וקידום עסקים בעיריית טבריה בהתאם לפריט 6.9 א' לצו רישוי עסקים (עסקים טעוני רישוי), תשע"ג 2013.
- 5.5.9 עמידה בכל התנאים הנדרשים בתקנות רישוי עסקים (תנאי תברואה נאותים ברוכלות מזון) תשס"ט 2009.
- 5.5.10 אספקת גנרטור במתחמים בהם אין תשתית חשמל ו/או אין אפשרות לעשות שימוש בתשתית חשמל, מכל סיבה שהיא;
- 5.5.11 הצבה במקום בולט של שילוט המפרט את תעריפי מחירי המזון והמשקאות;
- 5.5.12 מכירת אלכוהול תהיה כפופה ומותנית למצער באישור החברה, משטרת ישראל וכל מוסד ו/או רשות מראש ובכתב. כמו כן, יידרש המפעיל לעמוד בכל התנאים והמגבלות שידרשו בכל עת ע"י משטרת ישראל בגין ובקשר לכך; ככל וינתן אישור כאמור יהיה על המפעיל לעמוד בכל הוראות המשטרה לרבות התקנת מצלמות (כולל הקלטה וצפייה ישירה על גבי מסך ע"פ הנחיות הרישוי המשטרתית) על כל משאית בה יימכר משקה אלכוהולי.
- 5.5.13 לדאוג לאמצעי שטיפת ידיים עבור עובדיו ומפעיליו בכל מתחם מזון;
- 5.5.14 העסקת טכנולוג מזון להכנת פרשה טכנית ופיקוח;
- 5.5.15 יובהר כי חל איסור חמור על שימוש בגז או באש;
- 5.5.16 יובהר כי חל איסור מוחלט על מכירת מוצרי טבק ועישון.



החברה הכלכלית מיסודה של עיריית טבריה בע"מ
מכרז פומבי מס' 2/2026
להפעלת פארק אקסטרים ופוד טראק במתחם פארק ברקו

- 5.6 המפעיל ימכור לציבור באתר, מגוון סוגי מזון ומשקאות אשר עומדים בהוראות חוזה זה והמוצרים אותם ביקש המפעיל למכור ואשר ואושרו על ידי החברה, אישור משרד הבריאות ו/או כיבוי אש ו/או כל אישור אחר ו/או נוסף שיידרש. המחירים של המוצרים יהיו עממים וסבירים.
- 5.7 כתנאי לתחילת מתן השירותים, הזוכה יידרש לקבל רישיון עסק למזנון מאת רשות רישוי עסקים המקומית, בהתאם לתנאים שייקבעו לפי הדין. מובהר כי לשם עמידה בתנאים נדרש, בין היתר, כי פנים הרכב יהיה עשוי נירוסטה וכל משטחי העבודה מנירוסטה בלבד; עליו להיות מצויד במיכל מים בנפח 200 ליטר לפחות וכיור; איסוף המים במיכל ייעודי מותקן מתחת לרכב, ופינוי השפכים בסוף כל יום עבודה; מקום אחסנה לחומרי ניקוי וכלי ניקוי בנפרד ממזון; מחוץ לרכב מותקן פח אשפה מדופן עם מכסה לשימוש הלקוחות; פינוי שוטף של הפסולת מן הרכב לאזור איסוף הפסולת המרכזי באתר; וכן רשאית רשות רישוי עסקים לדרוש תכניות של פנים הרכב או התאמות נוספות או תנאים נוספים לפי שיקול דעתה.
- 5.8 חל איסור מוחלט על מכירת מוצרי טבק ועישון, ועל מכירת בקבוקי זכוכית. המפעיל יקפיד כי לא יימכרו מוצרים או אביזרים שמכירתם אסורה על פי דין ו/או אינם מאושרים על ידי מכוני התקנים הישראלי (במידה ורלבנטי) ו/או עלולים לגרום לנזק או למטרד או לסכנה בריאותית.
- 5.9 המפעיל יספק ללקוחותיו שירות אדיב ומקצועי. המפעיל יקפיד כי מתן השירות לא יהווה מטרד או מפגע למבקרים בפארקים ו/או בשטחים הציבוריים שיאושרו.
- 5.10 המפעיל מתחייב שבמקרה שישמיע מוזיקה מחוץ למשאית המזון ו/או השתייה תושמע המוזיקה בעוצמה נמוכה, ובכל מקרה מבלי לגרום למטרד לבאי המתחם או התושבים המתגוררים בסמוך למתחם.
- 5.11 המפעיל ישיג את כל האישורים ו/או הרישיונות ו/או ההיתרים הנדרשים לצורך מתן השירות לרבות אישורי רשויות בטחון/בטיחות, כיבוי אש, משרד הבריאות, משטרת ישראל וכיו"ב ויישא בכל ההוצאות הכרוכות בכך, הכל קודם לתחילת מתן השירות וכתנאי מוקדם לו. מובהר כי אין בהסכם זה כדי ליצור התחייבות של החברה ו/או עיריית טבריה כי יינתן למפעיל רישיון עסק, והוצאת רישיון העסק היא באחריותו המלאה והבלעדית.
- 5.12 באחריות המפעיל לדאוג לניקיון האתר (רדיוס של 100 מ' ממיקום המשאית), בכל מהלך שעות פעילותו באתר. הניקיון כולל איסוף שוטף של אשפה ופסולת מכל סוג וגודל לתוך כלי אצירה שאותו תספק החברה ותציב בקרבת מקום. במידת הנדרש, יזמין המפעיל מן החברה כלי אצירה נוספים בכמות מספקת בתשלום כמקובל ברשות המקומית.
- 5.13 המפעיל יפעל על פי הוראות מנהל מחלקת איכות סביבה ו/או החברה שיינתנו לו מעת לעת.
- 5.14 מבלי לגרוע מכלליות האמור, המפעיל יציית לכל הדינים החלים על מתן השירות ויישמע לכל ההוראות של הרשויות המוסמכות. המפעיל מקבל על עצמו את האחריות המלאה לתוצאות של אי עמידה בהן.
- 5.15 המפעיל מצהיר ומתחייב, כי אין לו ו/או לעובדים המועסקים מטעמו בביצוע השירות הרשעה בגין עבירות מין, בהתאם לחוק למניעת העסקה של עברייני מין במוסדות מסוימים, התשס"א-2001.



החברה הכלכלית מיסודה של עיריית טבריה בע"מ
מכרז פומבי מס' 2/2026
להפעלת פארק אקסטרים ופוד טראק במתחם פארק ברקו



נספח ב'2

מפרט המתקן, צילום המתחם, וחוברת הנחיות

צילום המתחם – גוש 15069 חלק מחלקה 15 ו-19:

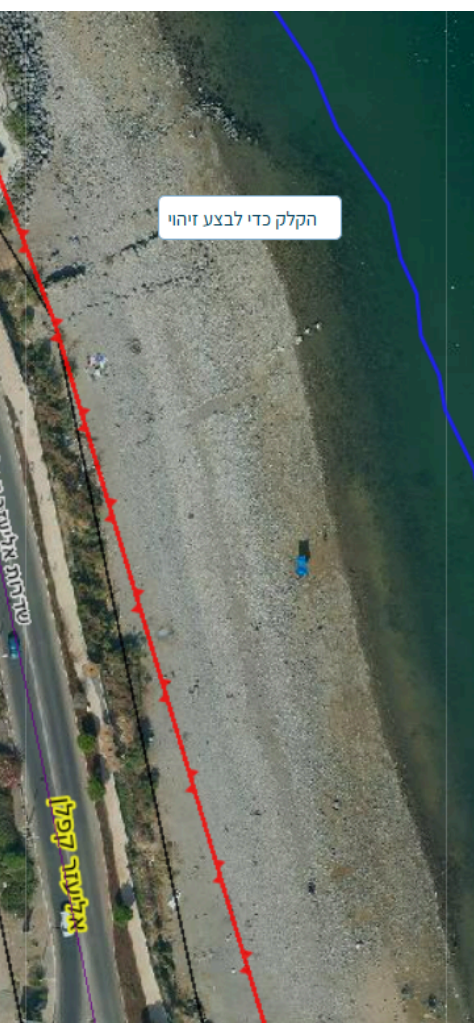

ציד המגן:

להלן הדמיית המתקן:

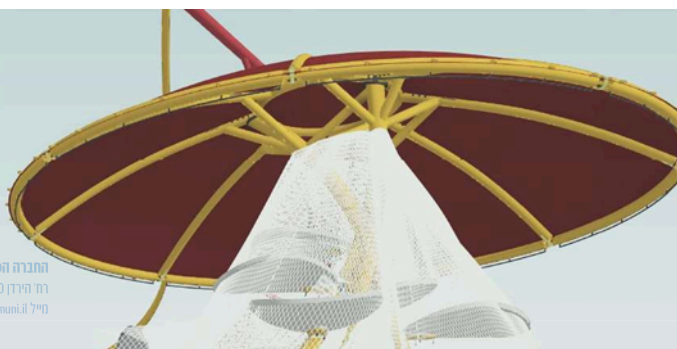

חתימת המזן

החברה הכלכלית מיסודה של עיריית טבריה בע"מ
מכרז פומבי מס' 2/2026
להפעלת פארק אקסטרים ופוד טראק במתחם פארק ברקו

המתקן הראשי כולל ציוד הגנה היקפי למבקרים ולמפעילים במתקן כך שניתן יהיה להפעיל את מתקן טיפוס החבלים בצורה בטוחה, גם בקיבולת מלאה. תוחלת חיי ציוד המגן הינה בהכרח קצרה יותר מתוחלת החיים של מתקן החבלים ונדרשת תחזוקה סדירה והחלפה במצב של שחיקה. להלן ציוד המגן אשר יסופק ע"י היצרן:

כמות	רכיבי ציוד המבקרים
120	מערכת אבטוח "Clic It", לרבות C-Zams או שווה ערך
120	רתמת מותניים "Skylotec Allround" לילדים ומבוגרים או שווה ערך
20	רתמת גוף מלאה "Skylotec Kurt" למבוגרים כבדים או שווה ערך
30	רתמת גוף מלאה "Mammut Elephir" לילדים קטנים יותר או שווה ערך
120	מענבי חיבור (אורכים שונים) או שווה ערך
	רכיבי ציוד המדריכים
10	מערכת אבטוח "Clic It" או שווה ערך
10	רתמת מתניים או שווה ערך
10	טבעות ננעלות Carabiner Bionic Mythos או שווה ערך
10	טבעות פתל או שווה ערך
10	מענב הצלה להרים או שווה ערך
10	מענב אדום לבן או שווה ערך
10	גלגלת Kong או שווה ערך
10	C-Zams צהוב או שווה ערך
2	מתקן הצלה "MARK Elephant" או שווה ערך
2	חבל (20 מטר)
2	מספריים
2	מענב 30 סנטימטר או שווה ערך

בנוסף למתקן הראשי, נרכשו מספר "הרחבות" לתוספות למתקן זה הכוללות:

במת אירועים:

במפסל הרביעי תוקם במת אירוע מוצללת אשר מטפסים ומבקרים יוכלו להשתמש בה כמרפסת תצפית ואזור מנוחה. המציע הזוכה יוכל להשכיר את הבמה לאירועים פרטיים, בכפוף לאישור רישיון העסק.



החברה הכלכלית מיסודה של עיריית טבריה בע"מ
מכרז פומבי מס' 2/2026
להפעלת פארק אקסטרים ופוד טראק במתחם פארק ברקו

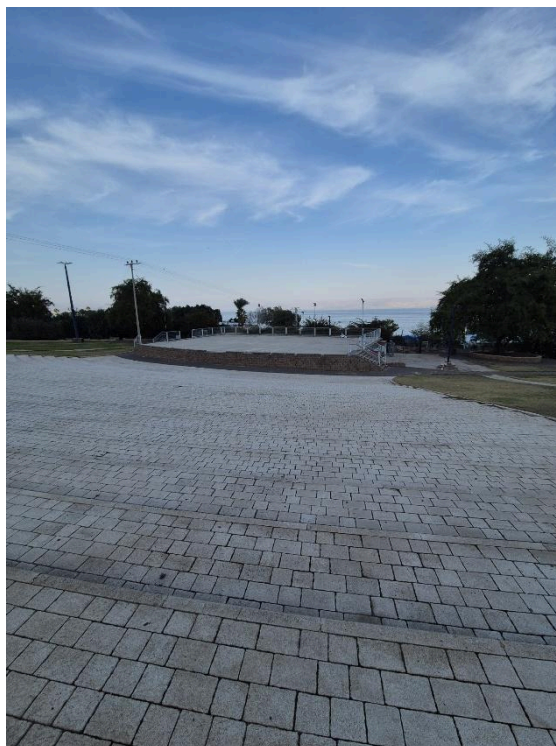

• האלמנטים במתחם הפארק

האלמנטים במתקן החבלים ודרגת הקושי:

דרגת קושי	EN
גשרים	
קל	Bridge with Boxes (Drums)
קל	Bone Bridge
קל	Narrow Bridge
בינוני	Patched Bridge
בינוני	Singleton
בינוני	Triplet
בינוני	Sinus Bridge
קשה	Wobble Bridge
קשה	Barrel Bridge
קורות	
קל	Stilts (Cactus)
קל	Uphill-Downhill (Hat)
קל	Lettering (Dimona)
בינוני	Caterpillar
בינוני	Seesaw
אלמנטים תלויים	
קל	Pallets
קל	Boat (Canoe)
בינוני	Swinging Beam
בינוני	Hup, 2, 3, 4
בינוני	Let's Swing 1
בינוני	Chaos Logs
בינוני	Bump
בינוני	Scantling Ladder
בינוני 51	Sawtooth
בינוני	Hanging Parade
בינוני	Cart Wheels
בינוני	Ladder



החברה הכלכלית מיסודה של עיריית טבריה בע"מ
מכרז פומבי מס' 2/2026
להפעלת פארק אקסטרים ופוד טראק במתחם פארק ברקו

טיפוס	
קל	Climbing Fence
בינוני	Climbing Panel (Panorama)
בינוני	Silhouette (Wanted)
גלישה	
בינוני	Sloth
קשה	Bodybuilder
קשה	Ninja
קשה	Campus board
רשתות	
קל	Cargo Net Fix
בינוני	X-Trail
חבלים	
קל	Charlie Chaplin
קל	Harp
קל	Lucky Loops
בינוני	Loop di Loop
בינוני	Cowboy
בינוני	Multi Rings
קשה	Slackline
קשה	Lianas
תנועה	
קל	Tarzan
קל	Horse Riding
בינוני	Pedalo
אחרים	
קל	Tube
קל	Doors
קל	High Swing
קל	Stagecoach



חברת הנחיות הפעלת מתקן אקסטרים

* יש לציין כי ההנחיות להלן אינן מפחיתות מהדרישה לעמוד בהנחיות סקר הסיכונים של ממונה בטיחות מומחה

ובכל הנחיה אחרת הקבועה בחוברת המכרז. באחריות המציע הזוכה להתעדכן מעת לעת בהנחיות הבטיחות

המעודכנות. בכל מקרה של סתירה, ככל שקיימת, ההנחיה המחמירה היא שתחייב.

כללי:

נהלים אלו מיועדים לכל צוות פארק האקסטרים - המפעיל, מנהלים, צוות המדריכים והעובדים במקום ונוגעים לתפעול בטוח ומקצועי של פעילויות אלו. על המפעיל להטמיע נהלים אלה ולפעול על פיהם. יש לקרוא ולהכיר נהלים אילו לפני כל פעילות במקום ולפעול על פיהם בכל זמן.

הוראות כלליות לכל המתקנים ולפארק האקסטרים:

- לפני תחילת העבודה במקום יש להעביר לחברה הכלכלית טבריה צילום של תעודות ההסמכה הרלוונטית כשהן בתוקף.
- הפעילות במקום תבוצע ע"פ נהלים אשר יוגדרו ע"י ממונה בטיחות, תוך מתן חשיבות עליונה לבטיחות המשתמשים והצוות.
- אין לבצע כל פעילות שלא ע"פ נהלי הבטיחות והנחיות היצרן.
- אין לבצע כל פעילות שלא ע"פ הסמכת העובד.
- אין לבצע פעילות במתקן ללא תיאום עם מנהלי המקום.
- על המפעיל להחזיק באישור מהנדס אזרחי למשך תקופה של 12 חודשים לפחות. אין להפעיל את הפארק ללא אישור זה.
- אחזקת הפארק תיעשה בהתאם להוראות היצרן ולתקנות הרלוונטיות.
- יבוצעו בדיקות יומיות, בדיקות שבועיות ובדיחות תקופתיות ע"פ נהלי הפארק והוראות היצרן. כל ממצאי הבדיקות ירוכזו ב"ספר נהלים" אשר יימצא במתחם.
- כל הציוד בו נעשה שימוש במתקן יהיה בעל תו תקן וייבדק ע"פ נהלי המקום והוראות היצרן.



החברה הכלכלית מיסודה של עיריית טבריה בע"מ
מכרז פומבי מס' 2/2026
להפעלת פארק אקסטרים ופוד טראק במתחם פארק ברקו

- בכל מקרה של תקלה או בעיה אשר יש חשש שעלולה לסכן את המשתמשים או העובדים יש להימנע מפעילות.
- באזור הסכנה עד לפתרון מלא של הבעיה.
- בכל זמן בו נמצאים משתמשים במתקן מסוים, יהיה נוכח לפחות אדם אחד בעל הכשרה של "מפעיל פארק אתגרי".
- כלל העובדים הפועלים בפארק יקבלו הדרכת בטיחות מקיפה על השימוש במתקן
- נהלי הבטיחות של הפארק יוצגו בצורה ברורה לקהל הרחב ויובאו לידיעת המשתמשים במתקן.
- בספר המתקן ימצא נוהל פעולות במקרה תאונה/נפגע אשר יהיה ידוע היטב לעובדים ויכלול את כל המידע.
- אין לבצע פעילות במתקן כאשר מזג האוויר אינו מאפשר זאת.
- במשרדי פארק האקסטרים תמצא עזרה ראשונה מלאה ונגישה לצורך מתן מענה לפגיעות קלות.

כל ההוראות להלן הינן הנחיות עקרוניות ומחייבות. על המפעיל להעסיק ממונה בטיחות מטעמו בעל הסמכה מתאימה לפעול לפח הוראותיו. ההנחיות להלן הינן תוספת להנחיות ממונה הבטיחות.

להלן הוראות היצרן:

חלקים מנספח זה מתורגמים מחוברת ההפעלה של היצרן בשפה האנגלית. הנוסח באנגלית בלבד הוא הנוסח המחייב.

נוהל תחזוקה

מומלץ לבצע תחזוקה מתוזמנת מחוץ לבדיקות היומיות של הציוד ורכיבי ומערכות הנסיעה מחוץ לשעות הפעילות של הרכיבה. במהלך כל עבודת תחזוקה או שירות, נדרש שרק צוות המתקן ואנשי התחזוקה וכן כל אחד מהם יהיו נוכחים במתקן; אין אחר על פי החוק והתקנה, כל המעסיקים (כולל מנהל המתקן) חייבים להבטיח את בטיחות עובדיהם ואנשים אחרים במקום העבודה. כמו כן, על מפעיל המתקן לוודא כי המשתתפים ואנשים אחרים אינם חשופים לסיכונים כלשהם הנובעים מהפעילות במקום העבודה.

למפעילים יש חובות בתפקידם כבקרי המקום להבטיח שהשטח בטוח ונטול סיכונים. תפקידים אלה כוללים הערכת סיכונים של המקום והמתקן כדי לשקול סיכונים צפויים לעובדים, משתתפים ואחרים וליישם נהלים המבטלים או שולטים בסיכונים כאלה.

5. פריטי תחזוקה - מבניים

הבדיקה מכסה את כל מרכיבי המתקן ומבנהו. הבדיקה כוללת את החומרה, החומרים, הציוד, כמו גם את מצב האזור סביב כל אלמנט.

מפעילי קו הרולגלייטר אחראים לבדיקת המתקן, לפני הגעתם של מבקרים כלשהם. אם האזור, האלמנטים או הציוד אינם תקינים, אסור להשתמש בהם עד לפתרון הבעיה.



החברה הכלכלית מיסודה של עיריית טבריה בע"מ
מכרז פומבי מס' 2/2026
להפעלת פארק אקסטרים ופוד טראק במתחם פארק ברקו

5.1. אלמנטים וחיבורים מבניים עיקריים









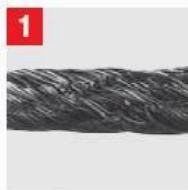

- פריט תחזוקה זה כולל את מבנה הפלדה (קורות פלדה, פרטי חיבור פלדה לתליית הקו, כבלי פלדה ופלטפורמת ההתחלה והגימור). הבדיקות הבאות מכוסות:
- בדיקה ויזואלית מרציפי ההתחלה והגימור, ומהקרקע תדירות: יומית, לפני פתיחת המתקן לציבור.
 - בדיקת תמונות חזותית תדירות: רבעון
 - בדיקה חזותית ופיזית בגובה תדירות: רבעון
 - סקירת התוכניות המבניות תדירות: לפי הצורך
- במהלך הבדיקות, צוות המתקן מחפש את הדברים הבאים:
- סטייה ו/או עיוותים קבועים בכל אלמנט מבני
 - סדקים בכל חלקי המבנה (זה נראה כסדק בגימור האבץ, שעשוי להיות גם חלודה)
 - ריתוכים סדוקים ו/או שבורים
 - ברגים וחיבורים חסרים ו/או רופפים

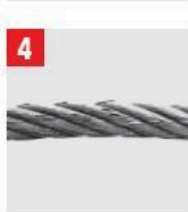
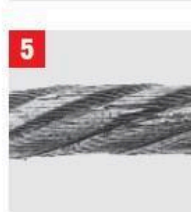
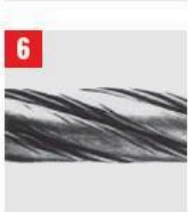
5.2. חומרה ומתקנים - כבלי פלדה לבנייה

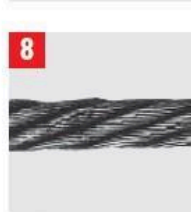
- החלק החשוב ביותר כאן הוא מרכז הטווח, נקודות הסיום והאזורים שבהם חבל התיל עובר סביב או דרך אובייקט אחר, כמו גם חיבורי המהדק של חבל התיל.
- קריטריונים עיקריים לסיכונים פוטנציאליים וצורך בפרישה:
- **סימני עומס יתר.** עיוות משמעותי של החיבור, כגון ערבוב או ברגים אוטומטיים ללא מוצא כפופים, חוטים שבורים (יותר מ- 2 חוטים באורך של יותר מ- 10 ס"מ, או 5 חוטים שבורים לכל האורך).
 - **שיטוח יתר, שחיקה, קורוזיה חיצונית או פנימית, התרופפות הנחת החבל או שבירת חוט פנימי.** יש להחליף את חבל התיל כאשר יש אובדן קוטר של יותר מ- 1.2 מ"מ (לא נגרם על ידי מחברים או קבצים מצורפים)
 - **קורוזיה.** יש לפרוש את חבל התיל אם יש עדות גלויה לבורות חלודה או התקלפות.
 - **קינקים.** יש להחליף מוטות חבל תיל המכופפים ובכך מפריעים לפעולה החלקה של החומרה
 - **גרעין בולט.** אם ליבת חבל התיל חשופה בין הגדילים החיצוניים, יש להחליף את חבל התיל.

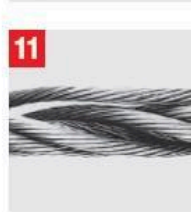

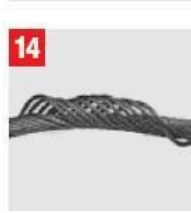
החברה הכלכלית מיסודה של עיריית טבריה בע"מ
מכרז פומבי מס' 2/2026
להפעלת פארק אקסטרים ופוד טראק במתחם פארק ברקו

	<p>1 Mechanical damage due to rope movement over sharp edge projection whilst under load.</p>		<p>2 Localised wear due to abrasion on supporting structure.</p>		<p>3 Narrow path of wear resulting in fatigue fractures, caused by working in a grossly oversized groove, or over small support rollers.</p>
	<p>4 Two parallel paths of broken wires indicative of bending through an under-size groove in the sheave.</p>		<p>5 Severe wear, associated with tread pressure.</p>		<p>6 Severe wear in Lang's Lay caused by abrasion.</p>
	<p>7 Severe corrosion.</p>		<p>8 Typical wire fractures as a result of bend fatigue.</p>		<p>9 Internal corrosion whilst external surface shows little evidence of deterioration.</p>
	<p>10 Wire fractures at the strand, or core interface, as distinct from "crown" fractures.</p>		<p>11 Break up of IWRC resulting from high stress application.</p>		<p>12 Looped wires as a result of torsional imbalance and/or shock loading.</p>
	<p>13 Typical example of localized wear and deformation.</p>		<p>14 Multi strand rope "bird caged" due to torsional imbalance.</p>		<p>15 Protrusion of rope center resulting from build up of turn.</p>
	<p>16 Substantial wear and severe internal corrosion.</p>				

תמונה 1 מצבי נזק אופייניים לחבל פלדה
5.3. סיומות כבלים ואחיזת חבלים

החוזק והשלמות של סיומות הכבלים חשובים מאוד בבדיקת אלמנט. קריטריונים עיקריים לסיכונים פוטנציאליים וצורך בפרישה:

- סימני סדקים או פיצולים, אורכיים ורוחביים כאחד, בטבעת
- בורות או חלודה עקב קורוזיה
- חוטים שבורים שבהם הכבל נכנס לטבעת (לא יותר משני חוטים)
- חוטים שבורים בחלק הפנימי של העין (לא יותר משני חוטים)

החברה הכלכלית מיסודה של עיריית טבריה בע"מ
 מכרז פומבי מס' 2/2026
 להפעלת פארק אקסטרים ופוד טראק במתחם פארק ברקו

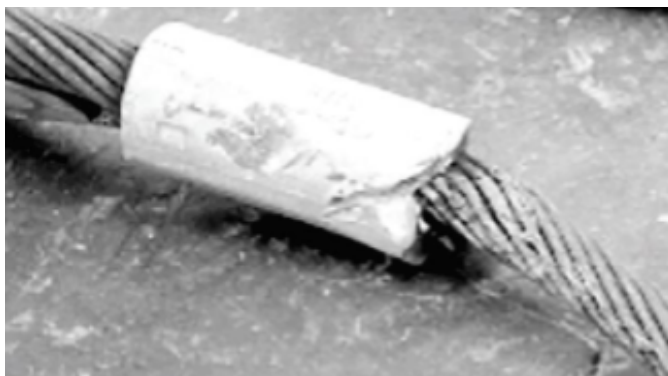

תמונה 2 משמאל: נזק פיזי לטבעת האלומיניום; מימין: טבעת חלודה

5.4 מסלול רולגלידר

בדיקת הקו כוללת בדיקה ויזואלית ופיזית של כל אורך המסילה, תוך מתן תשומת לב מיוחדת לאזורים קריטיים – נקודות כניסה ויציאה של המשתתפים, וחיבורים.

- בדוק את לוחות הפלדה שעליהם תלוי הקו – חפש סטייה, ריתוכים סדוקים
- אבזם - בדוק אם יש התרופפות ברגים; הברגה אפשרית של לסתות הברגה מפלדה וגוף האבזם; סטייה מוגזמת; לסתות וברגים כפופים; כל סדקים
- בצע בדיקה ויזואלית של טבעת האלומיניום. בדוק את מיקום הקליפים ואת הרפיון האפשרי. הדק במידת הצורך. בדוק את חבל התיל לאיתור נזקים באזור זה. בדוק אם יש סימנים להחלקת חבל.
- בדוק את חיבורי פרופיל הרצועה. חפש סמנים לא מיושרים בין האומים לברגים, מה שאומר שהבורג או האום המתאימים רופפים. הדק את האום לפי הצורך וסמן שוב את המחברים.

החברה הכלכלית מיסודה של עיריית טבריה בע"מ
מכרז פומבי מס' 2/2026
להפעלת פארק אקסטרים ופוד טראק במתחם פארק ברקו

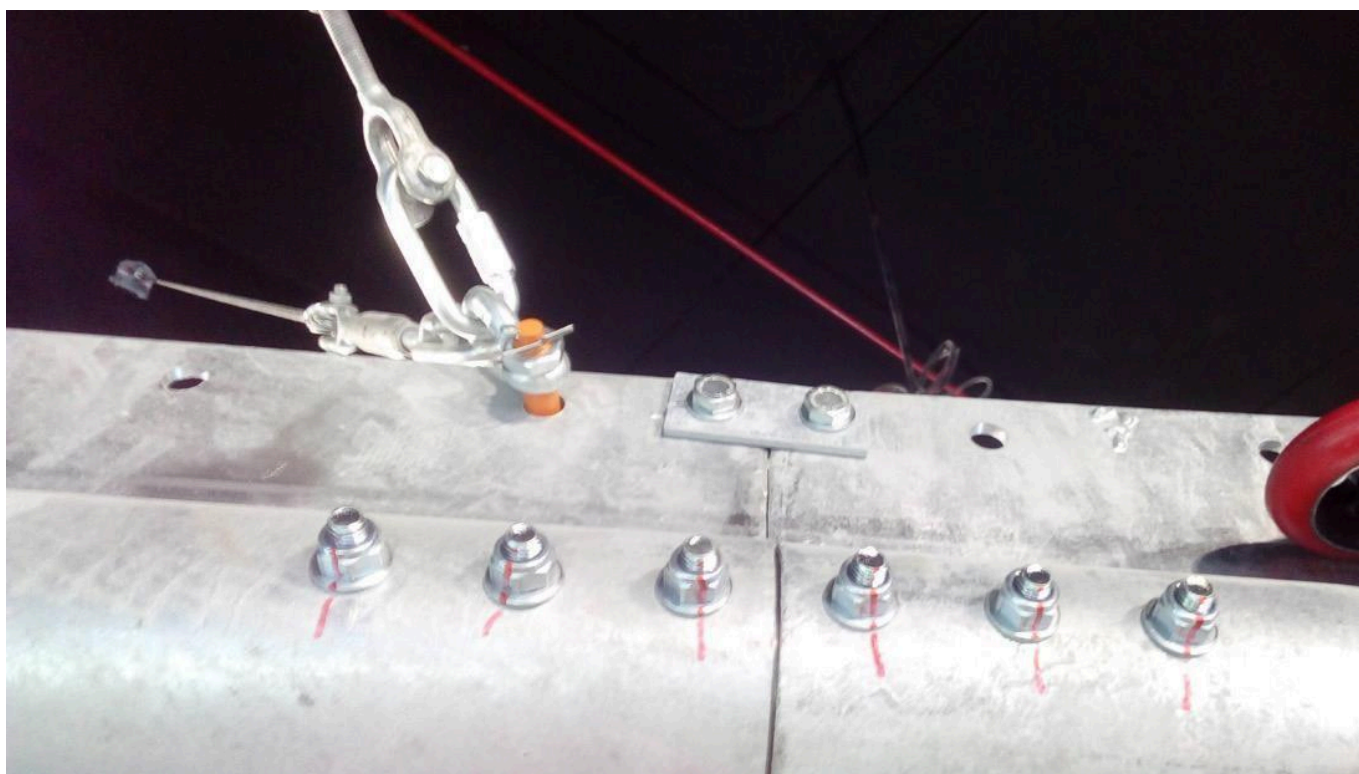

תמונה 3 אגוזים מסומנים בחיבור בין שני מקטעי מסילה
5.5. פלטפורמת התחלה

- בצע בדיקה ויזואלית של חיבורי הצינור וטבעות האלומיניום. בדוק את כבלי הבנייה והחיבורים לאיתור נזק באזור זה. בדוק אם יש סימני החלקה.
- בדוק את גוף האזיק ואת מיקום הסיכה. חפש סטייה מוגזמת, כיפופים או סדקים כלשהם. הדק את האום במידת הצורך.
- בדוק את הידוק שער הבטיחות של הקו.

5.6. ברגים משושים, ברגי עיניים, אזיקים ואומים קריטריונים עיקריים לסיכונים פוטנציאליים וצורך בפרישה:

- סטייה או עיוות מוגזמים תחת עומס
 - עין או שוק כפופים או מעוותים
 - חתכים חמורים, חריצים או סדקים כלשהם
 - בלאי מוגזם או שחיקה
 - בורות עקב קורוזיה משמעותית
 - עדות לנזקי חום ושינוי צבע (למשל מכת ברק, שריפה)
 - סיכות אזיקים חסרות
- דורש בדיקות חזותיות בלבד. שימוש בכלים להידוק הברגים וכו' צריך להיעשות לאחר איתור הבעיה.

5.7. אבזמים (לסת-לסת)

- בדוק חזותית את הבעיות הבאות:
- התרופפות ברגים (חלק מבדיקה תפעולית ומבנית חודשית). ● קריטריונים עיקריים לסיכונים פוטנציאליים וצורך בפרישה:



החברה הכלכלית מיסודה של עיריית טבריה בע"מ
מכרז פומבי מס' 2/2026
להפעלת פארק אקסטרים ופוד טראק במתחם פארק ברקו

- שחרור אפשרי של לסתות הברגה מפלדה וגוף האבזם.
- סטייה מוגזמת תחת עומס
- לסתות וברגים כפופים
- כל סדקים
- בורות עקב קורוזיה משמעותית

6. פריטי תחזוקה - עגלה



במהלך הוצאת העגלה מהמסילה או הכנסתה מחדש למסילה או סתם השארתה על הרציף קיים סיכון פוטנציאלי להחלקה של עגלה שירדה מהמסילה, נפלה על הרציף, החליקה מהרציף ונפלה על מפלס האדמה. אפשרות כזו עלולה להוביל לפציעות קשות או אפילו למוות של האנשים העומדים על הקרקע.

כדי למנוע את הסיכון הזה, העגלה שמוסרת, מוכנסת מחדש או פשוט נשארת על הרציף צריכה להיות מאובטחת למבנה התמיכה של המסילה. כדי לאבטח אותן, חבר לאחד הקישור המהיר של העגלה שרוך עם קרבינרים משני הצדדים. אחד הקרבינרים צריך להיות מחובר לקישור המהיר של העגלה, והשני צריך להיות מאובטח על מבנה התמיכה של המסילה.

6.1. מבחן אימות

לאחר כל התערבות, בדקו תמיד ביסודיות את התנהגות העגלה לפני שתאפשרו להשתמש בה עם המשתתפים. נהלים אלה כמעט זהים להליכי טרום הפתיחה המתוארים במדריך ההפעלה, המפורטים כאן מטעמי נוחות:

1. הפעל את העגלה על ידי הפעלת הסוללות שלהם. ודא שהסוללה טעונה לחלוטין (הנורית הירוקה דולקת). החלף סוללה במידת הצורך.
2. הפעל את העגלה הריקה על המסילה והשלם ריצה אחת מלאה ריקה. התבונן בכל עת במהלך ריצת הניסיון וודא שהעגלה מתנהגת כמצופה.
3. ודא שהשלט הרחוק של העגלה פועל כהלכה. בתחנת ההתחלה, השתמש בו כדי להזיז את העגלה קדימה ואחורה. נווט את העגלה עם השלט כ-20 מטר אחורה.
4. כאשר השלט רחוק נבדק בהצלחה, נווט את העגלה בחזרה לתחנה. זכור לאפס את העגלה.
5. בצע שתי ריצות שלמות עם העגלה. השתמש במצערת לסירוגין במהלך הניסיעה כדי להבטיח שהמצערת מגיבה לקלט המשתמש.

6.2. כיסויי מגן

ניתן להסיר את הכיסוי כשהעגלה מותקנת על המסילה; ניתן לבצע פעולות תחזוקה מסוימות ללא צורך להוציא את העגלה מהנסיעה.

כלים נדרשים: מפתחות משושה. השימוש בכלי עבודה חשמליים אסור בהחלט.

6.2.1. כדי להסיר

- נתק את הברגים המחזיקים את המארז לעגלה; יש שניים בחלק הקדמי התחתון, שניים בגב התחתון ושניים בחלק העליון. הקפד לאסוף את כל הברגים והדסקיות שלהם בזמן העבודה.
- התחל תמיד מהברגים בתחתית.



החברה הכלכלית מיסודה של עיריית טבריה בע"מ

מכרז פומבי מס' 2/2026

להפעלת פארק אקסטרים ופוד טראק במתחם פארק ברקו

- החזק את הכיסוי ביד אחת תוך כדי עבודה על הברגים העליונים, כך שהכיסוי לא יחליק ויפול; הוא עלול להישבר או לסבול מנזק לפני השטח אם נופל.
 - הסר את הכיסוי על ידי הרמתו וסיבובו מעט; היזהר לא לנתק את לשוניות ההרכבה של הברגים בתחתית המכסה.
- 6.2.2. כדי להתאים**
- הנח את המכסה במקומו והתאם אותו כך שכל חורי הברגים (למעלה, שמאל למטה וימין למטה) מיושרים מעט עם אגוזי המסמרת המתאימים במבנה העגלה.
 - הכנס תחילה את הברגים העליונים; ודא שיש מכונת כביסה בין הבורג לכיסוי. הברג את הברגים כמה סיבובים כדי שלא ייפלו.
 - הכנס ברגים תחתונים; ייתכן שיהיה עליך ללחוץ מעט על המכסה כך שכל החורים יהיו מיושרים.
 - ודא שכל הברגים מוכנסים כהלכה לפני הידוקם עד הסוף.
 - הדק היטב את הברגים. אל תהדק אותם עד הסוף בזה אחר זה; סובב כל בורג כמה סיבובים לפני המעבר לבורג הבא.
 - בשל גודלם הקטן, הם אינם נשלטים על ידי מומנט; קיים סיכון להידוק יתר והצמדה של המכסה אם הברגים מהודקים יתר על המידה. כל הברגים צריכים להיות אטומים לאצבעות בסיום.
 - אם נדרש כוח רב מדי כדי להדק את הברגים, סביר להניח שזה נובע מבורג לא מיושר; שחרר את הברגים האחרים והדק מחדש לפי הצורך.
- 6.3. החלפת גלגל צד** בצע את ההליך שלהלן:
- מקם את העגלה המונחת על קצהו העליון על שולחן העבודה, הגלגל העליון בולט מקצה השולחן לגישה קלה יותר.
 - הסר את הגלגל שנפגע.
 - קח גלגל רזרבי מהמלאי. השתמש בבורג DIN 912 M8x70, שתי דסקיות רגילות DIN 125 M8, שני מרווחי גלגלים ואום נעילה DIN 985 M8.



החברה הכלכלית מיסודה של עיריית טבריה בע"מ
 מכרז פומבי מס' 2/2026
 להפעלת פארק אקסטרים ופוד טראק במתחם פארק ברקו

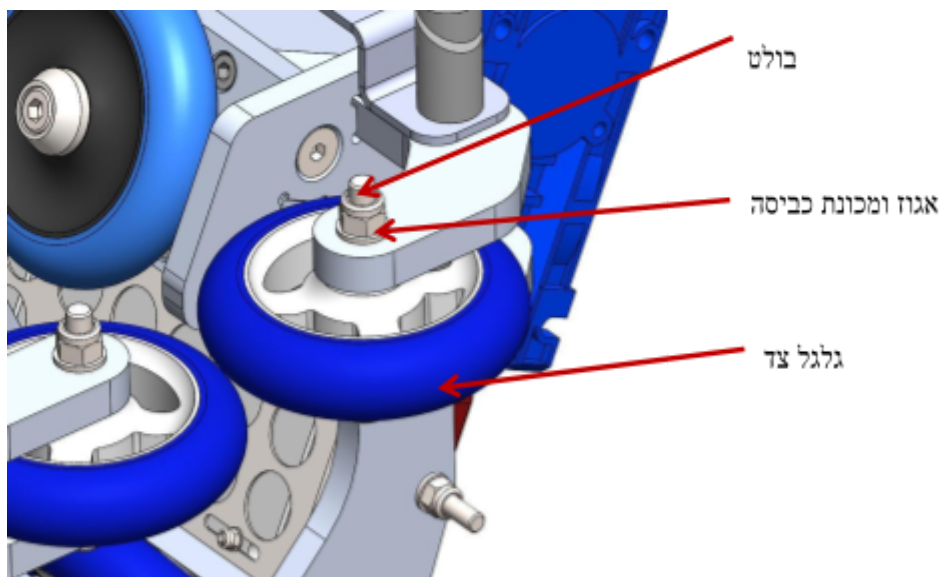

החלפת גלגלי צד

- חובה להשתמש במרווחי גלגלים משני צידי הגלגל.
 - גלגלי צד מותקנים בין זרוע הצד לפרופיל הצד. השתמש במברג קטן למיקום קל יותר של מנקי הגלגלים.
 - הדק את אגוז הגלגל באמצעות מפתח ברגים. חל איסור מוחלט להשתמש בכלים חשמליים להידוק האום.
 - לאחר ההרכבה, סובב את הגלגל ביד - הגלגל צריך להסתובב ללא קושי.
- 6.4. החלפת הנעה וגלגל ראשי בצע את ההליך שלהלן:
- מקם את העגלה על השולחן כך שהגלגלים הצדדיים בחלק האחורי של העגלה מונחים על השולחן. העגלה צריכה להיות פונה לאנשי התחזוקה בזווית כאשר היא ממוקמת ליד השולחן.

החברה הכלכלית מיסודה של עיריית טבריה בע"מ
 מכרז פומבי מס' 2/2026
 להפעלת פארק אקסטרים ופוד טראק. במתחם פארק ברקו

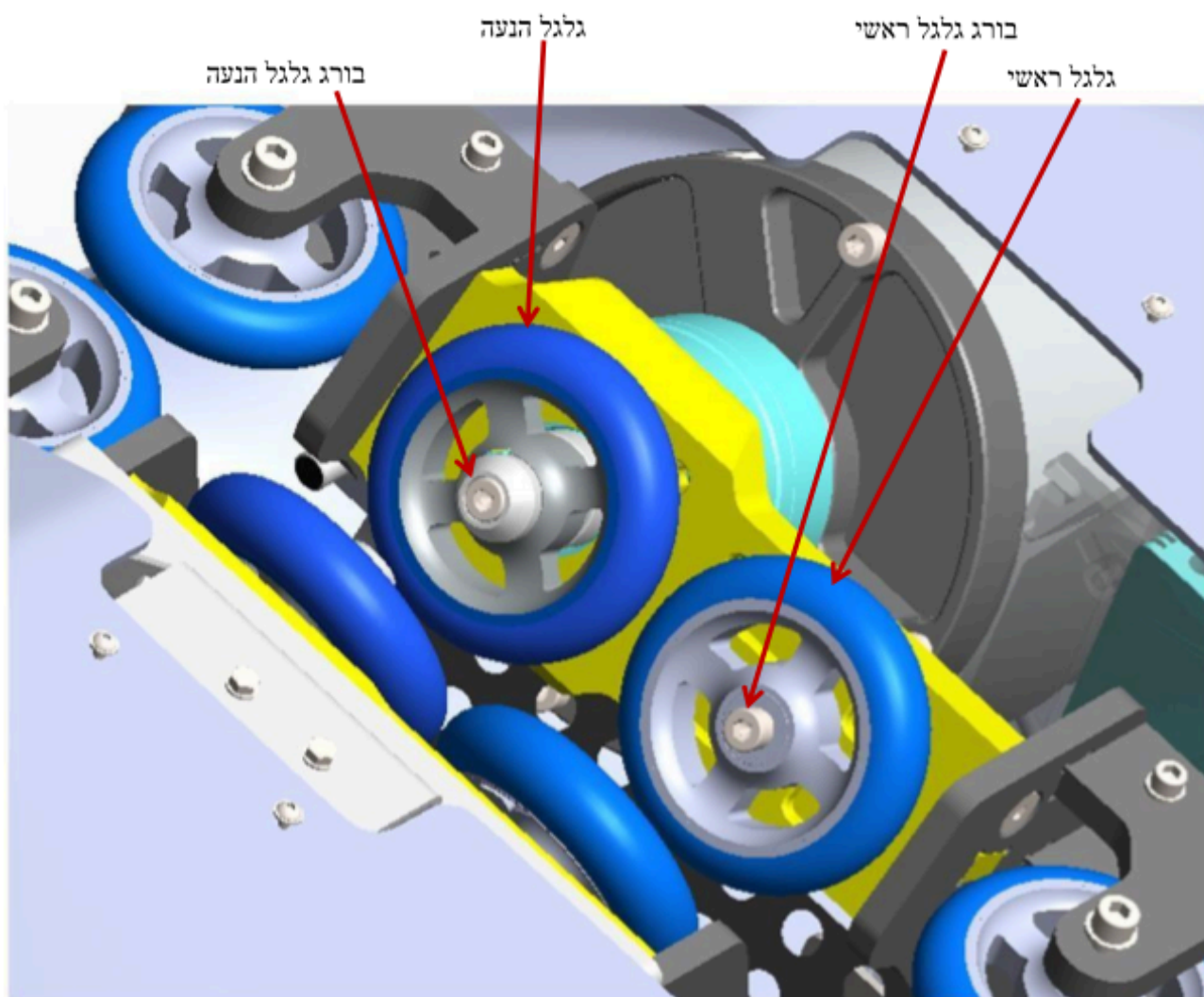

● החלפת גלגלים ראשיים וגלגלי הנעה הסר את הבורג של הגלגל המתאים.

● אם הגלגל שיש להסיר הוא הגלגל הכונן, הבורג מאובטח באמצעות ארונות הברגה. אם קשה לשחרר את הבורג, השתמש באקדח חום למשך מספר שניות המכוון אל האום כדי לרכך את הברגה. נתק מיד לאחר מכן.

● **גלגל ראשי:** החלף את הגלגל הישן וחבר מחדש גלגל חדש. השתמש באום חדש במקום הישן והדק היטב את הבורג. אין להדק יתר על המידה - הגלגל אמור להיות מסוגל להסתובב בחופשיות.

● **גלגל הנעה:** החלף את הגלגל הישן וחבר מחדש גלגל חדש. שימו לב להרכיב את הגלגל בדיוק על הפיר. ודא שהמפתח נכנס היטב לפתח המפתח.

● סובב את הגלגל ביד, וודא שאין תגובה חריפה וריצה.

● החל את לוקר ההברגה Loctite 276 על קצה הבורג והכנס אותו לתוך פיר הכונן. הדק היטב.

● המתן לפחות 4 שעות לפני השימוש בעגלה.

6.5. החלפת מאגר

נתק את המאגר הפגום ביד והברג את החדש. הדק רק בידיים.

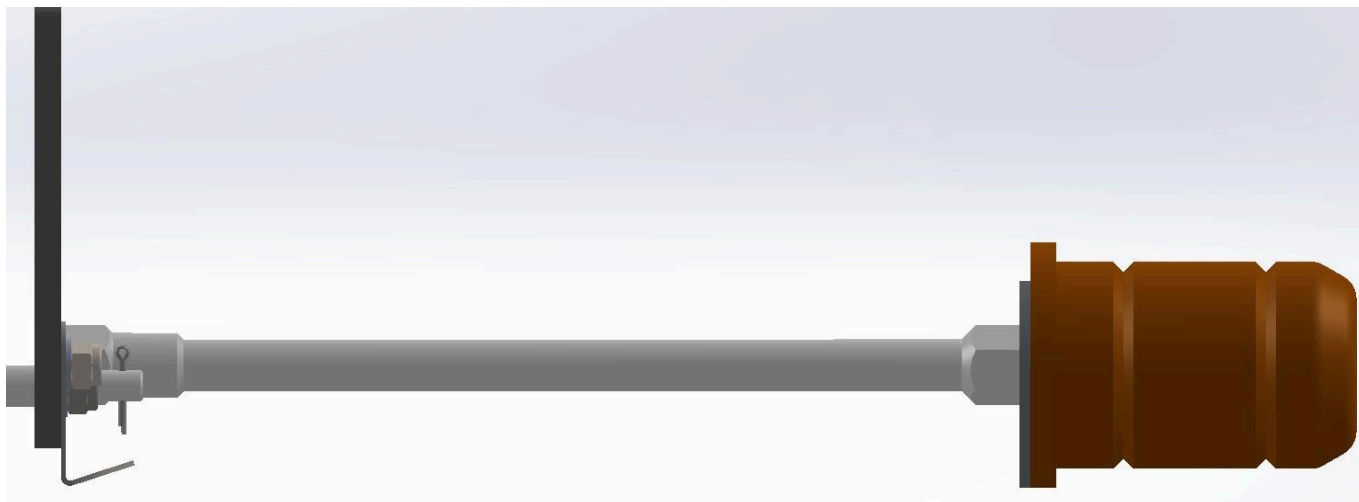

מאגר עגלה

6.6. החלפת חיישן מגנטי

6.6.1. כדי להסיר

- הסר את כיסוי המגן מהצד המתאים (ראה סעיף 6.2.1. לפרטים)
- פתח את תיבת ההילוכים
- שימו לב לצבעי החיווט; צלם תמונה של אופן חיבור החיישן לעיון מאוחר יותר.
- נתק את הכבל של החיישן המושפע מתיבת השידור.
- מדוד עד כמה החיישן בולט החוצה כפי שמותקן כעת. רשום את הערך.
- הסר את האום הדק הקדמי של החיישן והסר אותו מחור ההרכבה שלו.

6.6.2. כדי להתאים

- קח חיישן חדש והסר את האום הקדמי.
- הכנס את החיישן לחור והגדר את הבליטה שלו בערך שנרשם קודם לכן.
- הדק את שני האומים של החיישן כדי להבטיח אחיזה טובה. אגוזים צריכים להיות הדוקים לאצבעות.
- חבר את החיישן לתיבת ההפצה; התבונן בצביעת חוטים והשווה לתמונה שצולמה קודם לכן.

6.7. החלפת בקר

בעת החלפת בקר, בדוק תמיד את העגלה לפני שתאפשר את השימוש התפעולי הרגיל שלה. עקוב אחר ההוראות במדריך ההפעלה (סעיף 7, פריטים עד 9).

6.7.1. כדי להסיר

- הסר את כיסוי המגן מצד הבקר (ראה סעיף 6.2.1).
- אתר וצלם את הבקר כקווי; ודא שסימון הכבלים נראה בבירור.
- נתק את כבל חיישני הול המנוע מהבקר
- נתק את כבל הקלט/פלט

6



החברה הכלכלית מיסודה של עיריית טבריה בע"מ
מכרז פומבי מס' 2/2026
להפעלת פארק אקסטרים ופוד טראק במתחם פארק ברקו

- נתק כבל USB
- נתק את כבלי החשמל מהחלק העליון של המכשיר.
- נתק את הברגים המחזיקים את הבקר; הקפד לא לאבד את האגוזים והדסקיות.

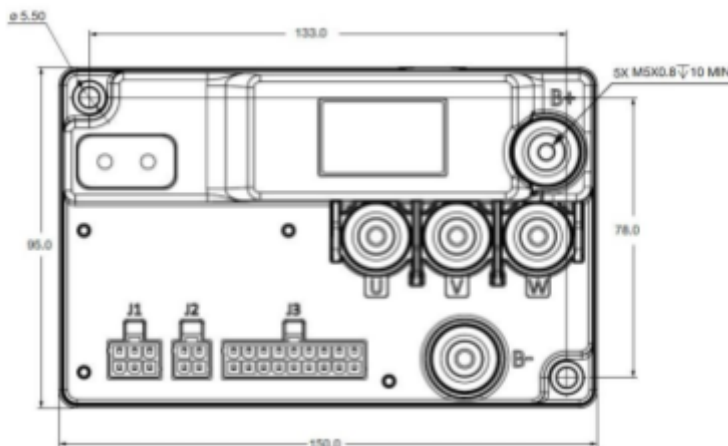

מדות הבקר ומחברי J2 (CAN) בקר קדמי, עם J3 (I/O), חיישן הול (J1) בקר מנוע קרטיס 1226BL

6.7.2. כדי להתאים

- התקן בקר חדש במקום הישן באמצעות המחברים הישנים שלו
- חבר כבלי חשמל בפנים המכשיר
- חבר כבל קלט/פלט
- חבר כבל USB
- חבר כבל חיישני אולם מנוע
- בדוק שכל ההתקנים חוברו כהלכה ושההתקנים ההיקפיים מחוברים לאותן יציאות קלט/פלט כמו קודם.

6.7.3. חיבור תכנות מחדש של הבקר

ניתן לתכנת מחדש את הבקרים כשהם עדיין מותקנים על העגלה.
שינוי לא מורשה של תוכנית העגלה עלול להוביל להתנהגות בלתי צפויה של העגלה ועלול להוביל לפגיעה ואף למוות!
מטעמי בטיחות, לא ניתן להוריד את תוכנית העגלה מהבקר; תכנות חייב להיות



מבוצע באמצעות קוד המקור המקורי.

אין להחליף בשום פנים ואופן את תוכנית העגלה, אלא אם כן ניתנה הוראה מפורשת מיצרן הנסיעה או נציג מורשה שלו!

תכנות מחדש של עגלה דורש כבל USB-A זכר-זכר סטנדרטי; אורך כבל של לפחות 3 מטרים מומלץ כדי להבטיח מיקום נוח של מחשב תכנות מחדש.

החברה הכלכלית מיסודה של עיריית טבריה בע"מ
 מכרז פומבי מס' 2/2026
 להפעלת פארק אקסטרים ופוד טראק במתחם פארק ברקו



מחברי USB-A זכר-זכר

● חבר את הכבל בזהירות למחבר כבל הנקבה USB-A הממוקם בצד ימין האחורי של העגלה.

● חבר את הקצה השני של הכבל למחשב.

כשהוא מוכן, הסר את כבל ה-USB בזהירות כדי לא לפגוע בשקע.

7. פריטי תחזוקה - ציוד

ציוד מגן אישי נבדק מדי יום לפני תחילת הפעלת המתקן. אין בדיקה נוספת ספציפית של הציוד שצריכה להתבצע על ידי אנשי תחזוקה מחוץ לבדיקות היומיות הללו.

8. דרישות שימון

תיבות הילוכים תולעות על העגלה משומנות לכל החיים. אין צורך להוסיף או לשנות את חומר הסיכה. נסיעת השעשועים של Rollglider אינה מכילה רכיבים ומערכות אחרות הזקוקים לשימון נוסף.

9. לוח זמנים לתחזוקה

בדיקה זו מכילה פירוט של מועד ביצוע בדיקות התחזוקה המפורטות בסעיף 6. רשימות בדיקה שימושיות לכל סוג של בדיקת תחזוקה מסופקות בנספח בסוף מסמך זה.

9.1. המחאות יומיות

בדיקות אלו מבוצעות על ידי המפעילים הנמצאים כעת במשמרות. אין צורך באנשי שירות ייעודיים לבדיקות אלה. מידע על בדיקות ספציפיות אלה ואופן ביצוען זמין ב - A1-2054. ר.ג. AA.025 מדריך הפעלה.

9.2. בדיקות שבועיות

בדיקות אלו מבוצעות על ידי אנשי השירות המסורים. ניתן לקבל עזרה ממפעילי המתקן בעת הצורך כדי כל העגלות נבדקות.

החברה הכלכלית מיסודה של עיריית טבריה בע"מ
 מכרז פומבי מס' 2/2026
להפעלת פארק אקסטרים ופוד טראק במתחם פארק ברקו

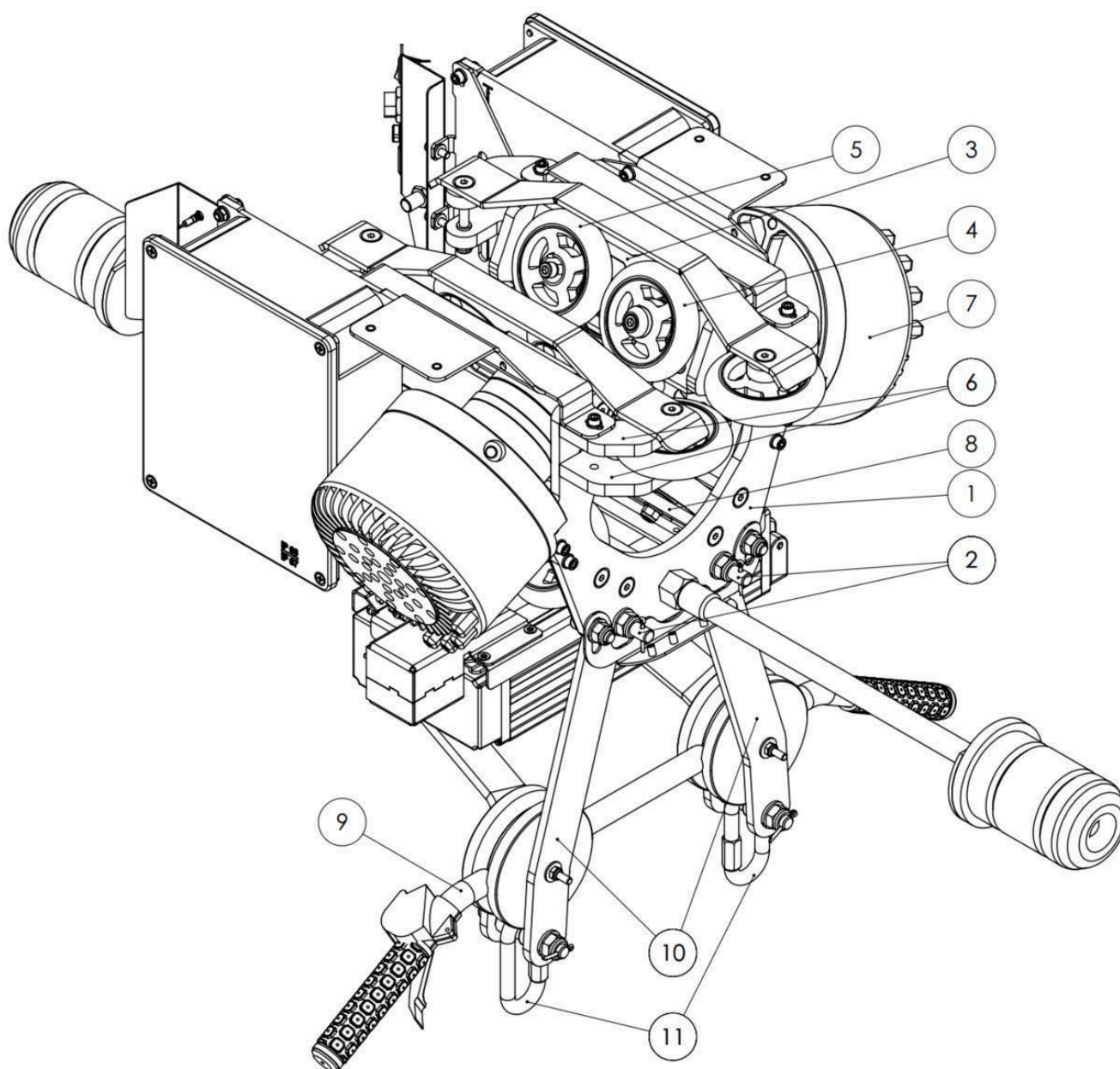

איור 7: הרכיבים העיקריים של עגלת ה-Rollglider
 איור 7 מציג את המרכיבים המבניים העיקריים של העגלה. בסיסי העומס העיקריים 1 מוחזקים יחד על ידי שני מוטות משושה עם קצוות הברגה 2. בין הלוחות יש מספר לוחות ופרופילים תומכים. בצד העליון, לוחית אלומיניום 3 תומכת בגלגלים הראשיים 4 ו-5. גלגלי הצד נתמכים על ידי שני לוחות אלומיניום 6, ואילו בצד התחתון גלגלי התמיכה 7 מוחזקים בין לוחית תמיכת הגלגל התחתונה 8. צינור הכידון 9 הוא הצד הארוך יותר של מנגנון ארבעה מוטות לא מאוזן ומסתובב יחד עם ארבעת קישורי המוט 10. שתי אחיזות ידית מחוברות לצינור לשיפור נוחות הפטרון. על אחת הידיות מחוברת המצערת. הקישורים המהירים המוסמכים EN362 / EN 12275 11 משמשים כנקודות חיבור של רתמת המשתמש.

החברה הכלכלית מיסודה של עיריית טבריה בע"מ
מכרז פומבי מס' 2/2026
להפעלת פארק אקסטרים ופוד טראק במתחם פארק ברקו

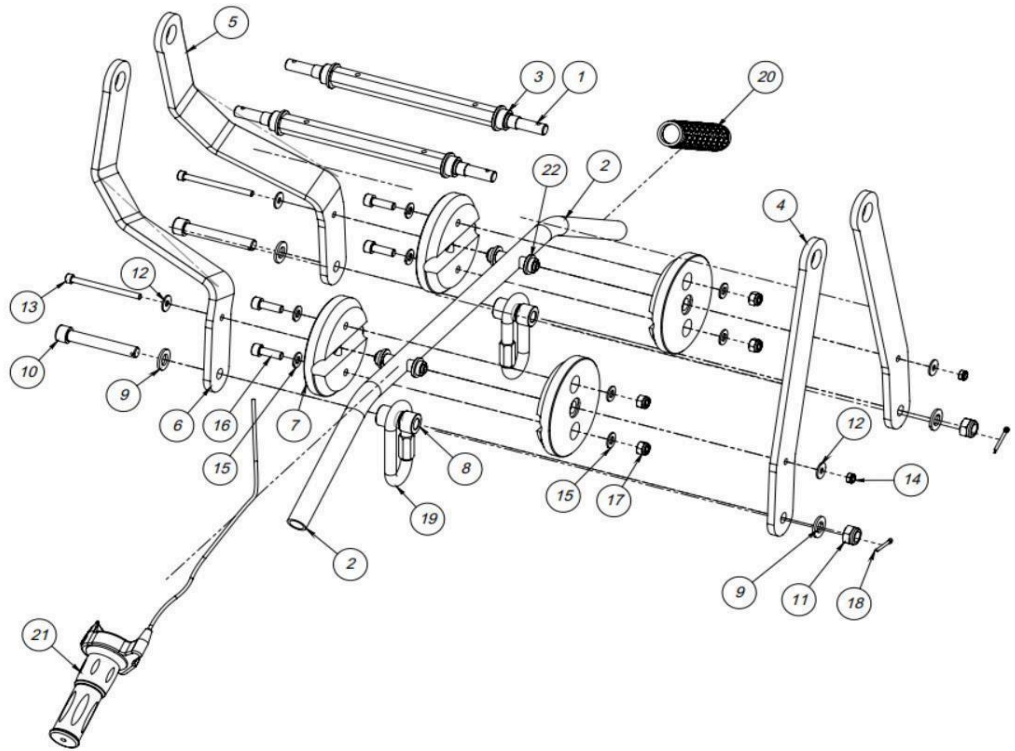

משימה	רכיב	משימת בדיקה	אירוע שירות	משימת שירות
1ד	מבנה העגלה	בדוק את כל האלמנטים המבניים ביד	ודא שכולם מהודקים היטב	הדק את כל האומים או הברגים הרופפים לפי הצורך
		ודא שאין רכיבים כפופים, שבורים או חסרים	יש רכיב כפוף, שבור או חסר	החלף את הרכיב
		בדוק את כל הברגים וסימן המומנט של האומים כדי לוודא שהם אינם רופפים	סימן המומנט אינו מיושר	הדק את כל האומים או הברגים הרופפים לפי הצורך וסמן אותם שוב מומנט

החברה הכלכלית מיסודה של עיריית טבריה בע"מ
מכרז פומבי מס' 2/2026
להפעלת פארק אקסטרים ופוד טראק במתחם פארק ברקו

2ד	גלגל עגלה	בדוק אם יש נזק גלוי לחוט ולשפה	שריטות משטח רדודות או חתכים דקים ועמוקים בחוט	מדוד את עומק ואורך השריטות. החלף את הגלגל אם השריטה ארוכה מ-10 מ"מ או עמוקה מ-2 מ"מ.
----	-----------	--------------------------------	---	--

			חלקי חוט חסרים	החלף את הגלגל לפי נוהל התחזוקה
			חלקי שפה חסרים	החלף את הגלגל לפי נוהל התחזוקה
		סובב את הגלגלים ביד. שימו לב לכל רעש	מיסבים רועשים או שחוקים	החלף את הגלגל לפי נוהל התחזוקה
3ד	סוללת עגלה	הסוללה קיימת ואינה פגומה באופן ניכר	מארז הסוללה פגום, מעוות או שבור	החלף סוללה.
			סוללה בולטת	הסר את הסוללה. אל טען או השתמש ב-סוללה! השלך את הסוללה בהתאם לתקנות המקומיות הנוגעות לסוללות Liion
4ד	מטפל	בדוק אם יש ידיות משוחררות	הידית רופפת	הדק את ברגי הידית
5ד	חנק	סובב מצערת	המצערת מסתובבת בצורה חלקה וחוזרת למצב המקורי	
		בדוק את הרכבת המצערת	מצערת משוחררת	הדק את הרכבת המצערת לכידון.
6ד	פינים מפוצלים	בדוק אם חסרים פינים מפוצלים	חסרים פינים מפוצלים	החלף פינים מפוצלים



החברה הכלכלית מיסודה של עיריית טבריה בע"מ
מכרז פומבי מס' 2/2026
להפעלת פארק אקסטרים ופוד טראק במתחם פארק ברקו

7ד	סגלגל	סובב את האום ביד	האגוז מסתובב	הדק את הקישור המהיר המושפע
	זריז קישורים		לא ניתן לסגור את האום	החלפת הקישור המהיר
8ד	אגוזים של חתיכי המשושה	בדוק את מצב האגוזים	אגוז רופף או חסר	הדק או החלף את האומים המושפעים
9ד	אגוזי ברגי הגלגל	בדוק את מצב האגוזים ונוכחותם		
D10	מאגר		Buffer הוא פגום; חתיכות גדולות חסרות או מצולקות עמוקות.	החלף מאגר
			המאגר רופף	הדק את המאגר כדי להבטיח שהוא לא יסתובב.
D11	נרתיק מגן	בדוק את הידוק מארז המגן ביד	ודא שהוא מהודק היטב	הדק את כל הברגים הרופפים לפי הצורך

אין רכיבים הזקוקים לשימון נוסף.

בדיקות שבועיות אינן מחליפות את הבדיקות היומיות המבוצעות כחלק מהליך ההפעלה הרגיל של הרכיבה.

9.3 המחאות חודשיות

בדיקות אלו מבוצעות על ידי אנשי השירות המסורים. ניתן לקבל עזרה ממפעילי המתקן בעת הצורך כדי מומלץ לבצע בדיקות חודשיות מחוץ לשעות העבודה של המתקן כדי לא להפריע לפעולתו התקינה. בדיקות חודשיות אינן מחליפות את הבדיקות היומיות המבוצעות כחלק מנוהל התפעול הרגיל של הנסיעה.

9.3.1 בדיקה תפעולית ומבנית

בדיקה צילומית חזותית מהעגלה בגובה כל חיבורי הקו (חיבורי צנרת, חבלים, חיבורי אזיקים) של הקו כולו. להבהרה ומידע נוסף ראה להלן:

● **מסלול רולגלידר.** יש לבדוק ויזואלית את כל אורך הקו ואת חיבורי הצינור מדי חודש - עבור סימן מומנט, בטנה חסרה.

● **כבלים תומכי קו.** הכבלים הם חבל תיל מגולוון Ø10 מ"מ 7x19 לפי DIN 3060. יש לבדוק חזותית את כל אורך הכבל כמו האזיקים והאבזמים (לסת-לסת).

קריטריונים מרכזיים לסיכונים פוטנציאליים והליך בדיקה מתוארים בסעיף 5 למסמך זה



החברה הכלכלית מיסודה של עיריית טבריה בע"מ
מכרז פומבי מס' 2/2026
להפעלת פארק אקסטרים ופוד טראק במתחם פארק ברקו

זהה רכיבים שנחשפו לסכנה ונקוט בצעדים להחלפתם לפי הצורך.

9.4. נוהל בדיקת עגלה

עגלות נבדקות ביסודיות ויזואלית לאיתור קורוזיה וחלודה. העגלות מנוקות מאבק ושאריות באמצעות מטלית לחה רכה עם כמות קטנה של חומר ניקוי. לחות מוגזמת מוסרת על ידי מטלית יבשה למניעת חלודה.

10. בדיקה שנתית

הבדיקות הבאות מבוצעות על בסיס שנתי, לא יותר משנה לאחר הבדיקה השנתית האחרונה או הזמנת הנסיעה. כדי להפחית את זמן ההשבתה של המתקן, ניתן לשלב אותם עם הבדיקה החודשית הקרובה ביותר.

10.1. בדיקת חלודה וקורוזיה

כל מבנה הנסיעה נבדק ויזואלית לאיתור חלודה וקורוזיה. זה כולל את המסילה ואת כל האלמנטים המבניים התומכים.

כתמי חלודה שזוהו בקוטר של יותר מ-1 ס"מ נטחנים בנייר זכוכית (או מטחנה חשמלית, מנוקים משאריות מתכת וצבועים בספריי צבע על בסיס אבץ). תשומת לב מיוחדת מוקדשת לרצועה ולא אלמנטים התומכים בה ישירות.

10.2. בדיקת יסודות

היסודות למתקן זה הם באחריות הלקוח. יש לבדוק את היסודות לאיתור עיוותים, תזוזות ושחיקה. במקרה של חשד לנזק או בעיות אחרות עם הקרן, יש להודיע לבעל המתקן כמו גם ליצרן הנסיעה בצורה כתובה לנקוט באמצעים המתאימים.

10.3. שליטה באומים וברגים

יש לבדוק ולהדק את האומים והברגים הבאים:

● אגוזים בבסיס כל העמודים

● אומים וברגים על קורות התמיכה של המסילה ● אומים וברגים של כל המעקות

ההידוק מתבצע באמצעות מפתח ברגים דיננומטרי. מומנטי הידוק הם כדלקמן:

בולט	כוח הידוק מוקדם מותר (kN)			מותר הידוק מקדים טורג (ננומטר)		
	6.8	8.8	10.9	6.8	8.8	10.9
M8	14	16	23	21	25	35



החברה הכלכלית מיסודה של עיריית טבריה בע"מ
מכרז פומבי מס' 2/2026
להפעלת פארק אקסטרים ופוד טראק במתחם פארק ברקו

M1 0	22	26	37	41	49	69
M1 2	31	37	50	70	84	120
M1 6	60	71	100	176	206	350
M2 0	94	111	160	338	402	600
M2 2	116	138	190	456	539	900
M2 4 5	13 5	160	220	588	696	1100
M2 7 7	17 7	210	290	873	1030	1650
M3 0 6	21 6	257	350	1177	1422	2200
M3 3 5	27 5	326	459	1668	1977	2784
M3 6 3	32 3	382	510	2134	2524	3340

טבלה 1 מומנט הידוק לברגים ואומים.



החברה הכלכלית מיסודה של עיריית טבריה בע"מ
מכרז פומבי מס' 2/2026
להפעלת פארק אקסטרים ופוד טראק במתחם פארק ברקו

נספח ב'3

אישור ביטוחי קבע - ספק

תאריך הנפקת האישור (DD/MM/YYYY)		אישור קיום ביטוחים						
אישור ביטוח זה מהווה אסמכתא לכך שלמבוטח ישנה פוליסת ביטוח בתוקף, בהתאם למידע המפורט בה. המידע המפורט באישור זה אינו כולל את כל תנאי הפוליסה וחריגיה. יחד עם זאת, במקרה של סתירה בין התנאים שמפורטים באישור זה לבין התנאים הקבועים בפוליסת הביטוח יגבר האמור בפוליסת הביטוח למעט במקרה שבו תנאי באישור זה מיטיב עם מבקש האישור.								
מבקש האישור הראשי	גורמים נוספים הקשורים למבקש האישור וייחשבו כמבקש האישור	המבוטח/המועמד לביטוח	אופי העסקה והעיסוק המבוטח	מעמד מבקש האישור				
שם: להשלים	שם:	שם	אופי העסקה: <input type="checkbox"/> נדל"ן <input type="checkbox"/> שירותים <input type="checkbox"/> אספקת מוצרים <input type="checkbox"/> אחר: _____	<input type="checkbox"/> משכיר <input type="checkbox"/> שוכר <input type="checkbox"/> זכיון <input type="checkbox"/> קבלני משנה <input checked="" type="checkbox"/> מזמין שירותים <input type="checkbox"/> מזמין מוצרים <input type="checkbox"/> אחר: _____				
ת.ז.ח.פ. (להשלים)	ת.ז.ח.פ.	ת.ז.ח.פ.	העיסוק המבוטח:					
מען (להשלים)	מען:	מען	תיאור הקשר למבקש האישור הראשי					
כיסויים								
סוג הביטוח לפי חלוקה לפי גבולות אחריות או סכומי ביטוח	מספר הפוליסה	נוסח ומהדורת הפוליסה	תאריך תחילה (ניתן להזין תאריך רטרואקטיבי)	גבול אחריות לכלל פעילות המבוטח/ סכום ביטוח		תאריך סיום (ניתן להזין תאריך רטרואקטיבי)	מטב ע	כיסויים נוספים בתוקף וביטול חריגים ****
				לתקופה	למקרה*			
צד ג'		ביט		8,000,000	8,000,000		פ	302 – אחריות צולבת 304 – הרחב שיפוי 307 – הרחבת צד ג' קבלנים וקבלני משנה 309 – ויתור תחלוף לטובת מבקש האישור 315 – תביעות המל"ל 321 – מבוטח נוסף ב מעשי או מחדלי המבוטח – מבקש האישור 322 – מבקש האישור 328 – ראשוניות



החברה הכלכלית מיסודה של עיריית טבריה בע"מ
מכרז פומבי מס' 2/2026
להפעלת פארק אקסטרים ופוד טראק במתחם פארק ברקו

תאריך הנפקת האישור (DD/MM/YYYY)	אישור קיום ביטוחים								
329- רכוש מבקש האישור ייחשב צד שלישי 336 נזקיגוף									
304- הרחב שיפוי 309 – ויתור תחלוף לטובת מבקש האישור 319 – מבוטח נוסף היה וייחשב כמעבידם של מי מעובדי המבוטח 328 – ראשוניות	ש		20,000,000	20,000,000			ביט		אחריות מעבידים
301 – אובדן מסמכים 304 – הרחב שיפוי 309 – ויתור תחלוף לטובת מבקש האישור 321 – מבוטח נוסף בגין מעשי או מחדלי המבוטח – מבקש האישור 325 – מרמה ואי יושר עובדים 327 – עיכוב/שיהוי עקב מקרה ביטוח 328 – ראשוניות 332 – תקופת גילוי 6 חודשים	ש		2,000,000	2,000,000					אחריות מקצועית
309 – ויתור תחלוף לטובת מבקש האישור 313 – נזקי טבע 314 – גניבה פריצה ושוד 316 – רעידת אדמה 318- מבוטח נוסף(ביחס לרכוש המזמין בלבד) 328 – ראשוניות 324- מוטב לתגמולי							ביט		רכוש



החברה הכלכלית מיסודה של עיריית טבריה בע"מ
מכרז פומבי מס' 2/2026
להפעלת פארק אקסטרים ופוד טראק במתחם פארק ברקו

הביטוח (ביחס לרכוש המזמין (בלבד)									
פירוט השירותים (בכפוף, לשירותים המפורטים בהסכם בין המבוטח למבקש האישור, יש לציין את קוד השירות מתוך הרשימה הסגורה המפורטת בנספח ג' כפי שמפורסם על ידי רשות שוק ההון, ביטוח וחסכון. ניתן להציג בנוסף גם המלל המוצג לצד הקוד ברשימה הסגורה):									
014									
ביטול/שינוי הפוליסה *									
שינוי לרעת מבקש האישור או ביטול של פוליסת ביטוח, לא ייכנס לתוקף אלא 60 יום לאחר משלוח הודעה למבקש האישור בדבר השינוי או הביטול.									
חתימת האישור									
המבטח:									



החברה הכלכלית מיסודה של עיריית טבריה בע"מ
מכרז פומבי מס' 2/2026
להפעלת פארק אקסטרים ופוד טראק במתחם פארק ברקו

נספח ב'4

נוסח "ערבות ביצוע"

לכבוד

החברה הכלכלית מיסודה של עיריית טבריה בע"מ

ערבות בנקאית מספר _____

לפי בקשת _____ מס' _____ ת.ז.פ.ח.צ. _____ מרחוב _____
(כתובת מלאה כולל מיקוד) (להלן: "הנערב") אנו
ערבים בזה כלפיכם באופן בלתי חוזר לתשלום כל סכום עד לסכום כולל של 100,000 ₪ (במילים: מאה אלף
₪) בלבד (להלן: "סכום הערבות") בקשר למכרז מס' 00/2026 והסכם להפעלת פארק אקסטרים ופודטראק
בשצ"פ במתחם פארק ברקו מכוחו.

סכום הערבות יהיה צמוד למדד המחירים לצרכן כפי שהוא מתפרסם מפעם לפעם על ידי הלשכה המרכזית
לסטטיסטיקה (להלן: "המדד") בתנאי הצמדה שלהלן:

"המדד היסודי" לעניין ערבות זו יהיה מדד חודשי _____ שהתפרסם בתאריך _____
בשיעור _____ נקודות.

"המדד החדש" לעניין ערבות זו יהיה המדד האחרון שפורסם קודם לקבלת דרישתכם ע"פ ערבות זו.
הפרשי ההצמדה לעניין ערבות זו יחושבו כדלקמן:

אם יתברר כי המדד החדש עלה לעומת המדד היסודי יהיו הפרשי ההצמדה בסכום השווה למכפלת ההפרש
בין המדד החדש למדד היסודי בסכום החילוט מחולק במדד היסודי.

אם המדד החדש יהיה נמוך מהמדד היסודי נשלם לכם את הסכום הנקוב בדרישתכם עד לסכום הערבות
ללא כל הפרשי הצמדה.

לפי דרישתכם הראשונה ותוך 3 ימי עסקים ממועד דרישתכם בכתב, אנו נשלם לכם כל סכום הנקוב בדרישה ובלבד
שלא יעלה על סכום הערבות, וזאת מבלי להטיל עליכם חובה להוכיח את דרישתכם ומבלי שתהיו חייבים לדרוש את
התשלום תחילה מאת הנערב.

ערבות זו הינה בלתי חוזרת ובלתי תלויה ולא ניתנת לביטול ותישאר בתוקף עד תאריך _____ כולל. כל דרישה
על פי ערבות זו, צריכה להתקבל על ידינו בכתב לא יאוחר מהמועד הנ"ל, על פי פרטי הבנק כדלהלן:

שם הסניף: _____

כתובת הסניף: _____

מספר טל': _____ מס' פקס: _____

ערבות זו איננה ניתנת להעברה או להסבה בצורה כלשהי.

בכבוד רב,



החברה הכלכלית מיסודה של עיריית טבריה בע"מ
מכרז פומבי מס' 2/2026
להפעלת פארק אקסטרים ופוד טראק במתחם פארק ברקו

טופס זה חייב בחתימה+ חותמת אישית של ה"ה _____ וחותמת הסניף.

